

Anhang zur Betriebsanleitung QF20K / QF20K-SU

PQ20M – Montagehilfe Förderkammer

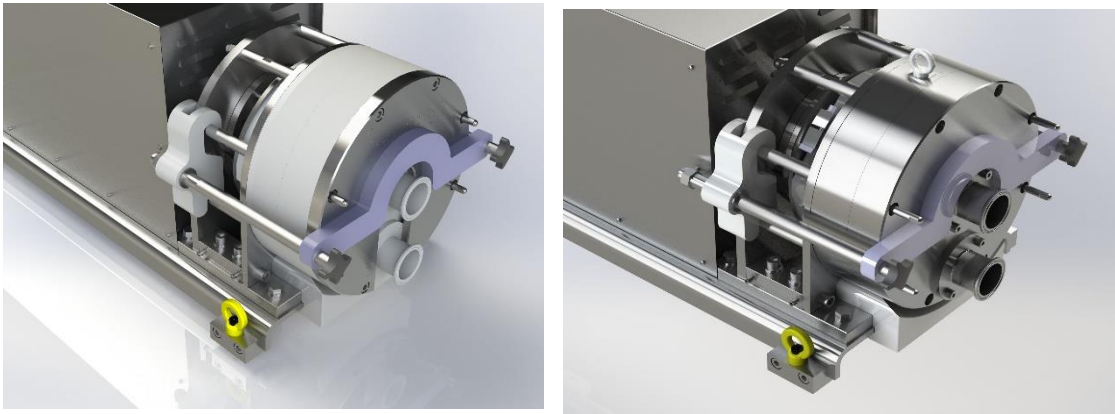

Bitte lesen Sie diese Betriebsanleitung vor der ersten Inbetriebnahme sorgfältig durch und weisen Sie das Bedienpersonal entsprechend ein.

Achtung!
Beachten Sie die Warn- und Sicherheitshinweise!

Originalbetriebsanleitung



Inhalt

1. Allgemeines	3
1.1 Einleitung.....	3
1.2 Übersicht der Komponenten	3
1.3 Konfigurationen.....	3
2. Anwendung	4
2.1. Demontage Ringantriebgehäuse.....	4
2.2. Montage Führungselemente	4
2.3. Montage Nuthaken.....	5
2.4. Anbringen der Förderkammer	5
2.5. Montage Anschraubadapter	6
2.6. Fixieren der Förderkammer.....	6
2.7. Demontage Führungselemente.....	7
2.8. Anschrauben der Förderkammer	7
2.9. Festschrauben des Klemmringes.....	8
2.10 Demontage Anschraubadapter	8
2.11 Montage Ringantriebgehäuse	9

1. Allgemeines

1.1 Einleitung

Diese Anleitung gilt nur für die Anwendung der Montagehilfe für die Förderkammern und lediglich als Ergänzung zur Betriebsanleitung der Pumpe.

1.2 Übersicht der Komponenten

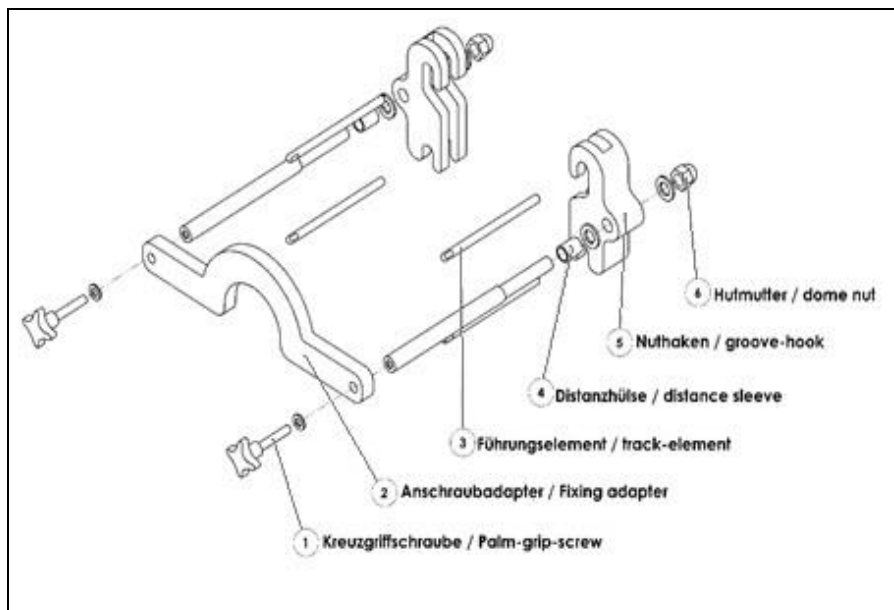

1.3 Konfigurationen

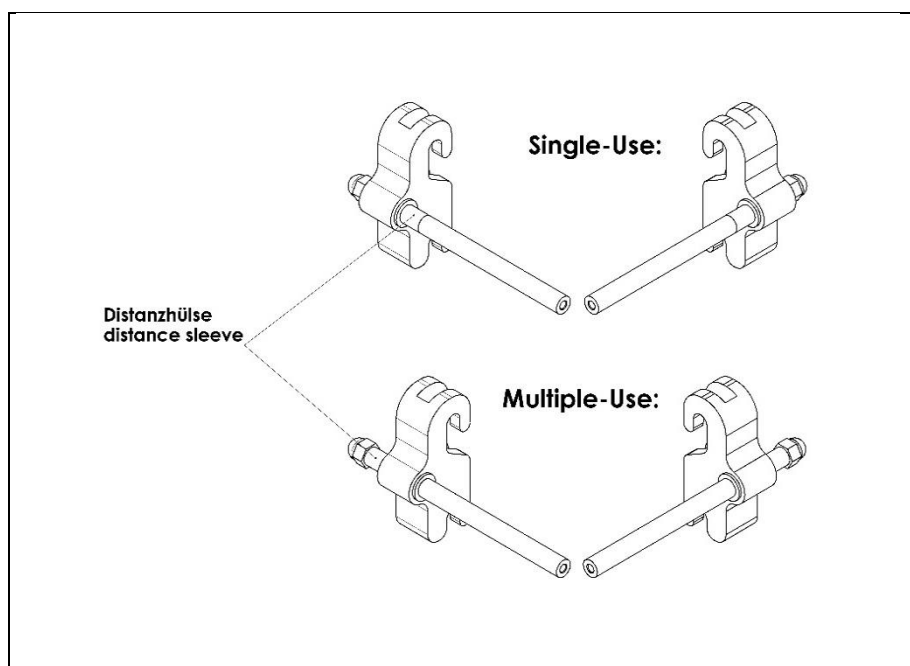

2. Anwendung

2.1 Demontage Ringantriebgehäuse

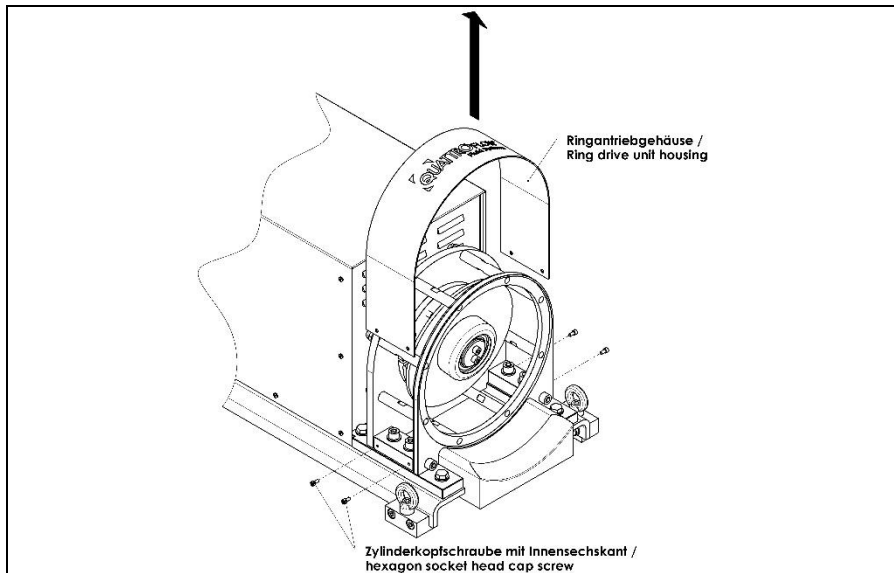

Lösen der Innensechskantschrauben und Demontage des Ringantriebgehäuses nach oben hin.

2.2 Montage Führungselemente

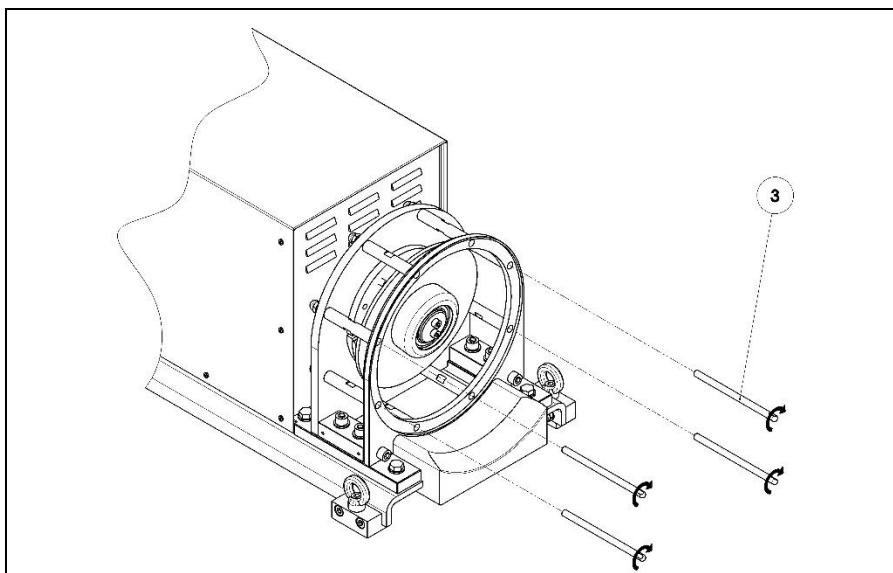

Einschrauben der Führungselemente (Pos. 3) in die Gewindebohrungen des Ringantriebes mit Hilfe eines Maulschlüssels.

2.3 Montage des Nuthaken

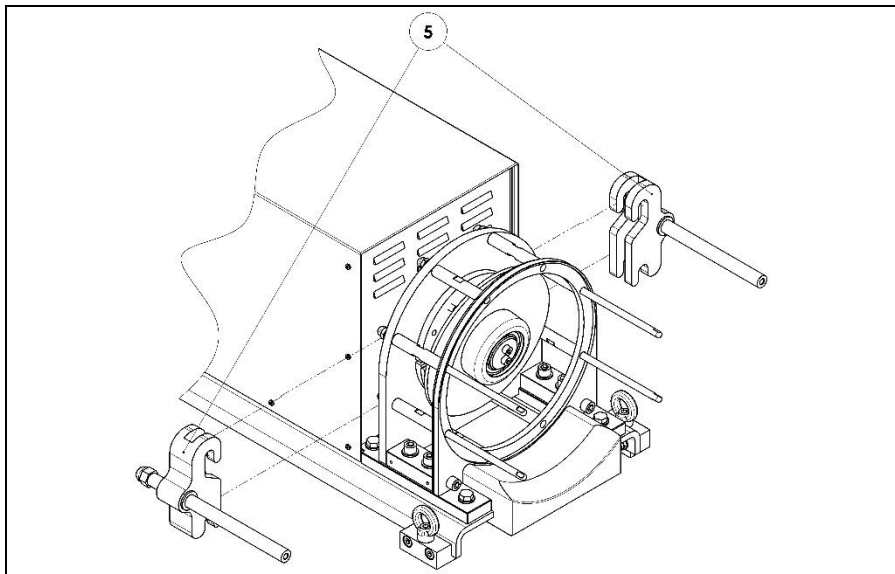

Die Nuthaken (Pos.5) werden mit deren Nuten an den Distanzbolzen bzw. Hutmuttern des Ringantriebes eingehängt.

2.4 Anbringen der Förderkammer

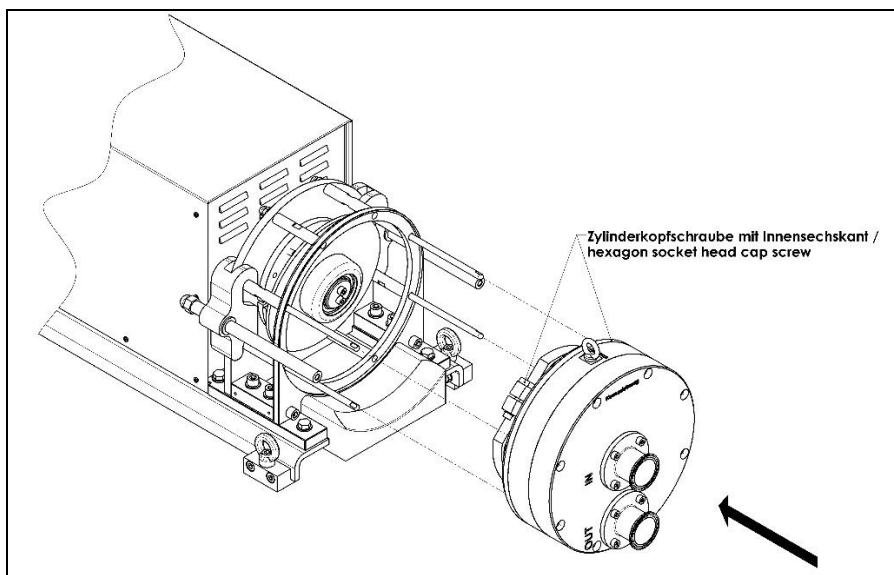

Bevor die Förderkammer montiert werden kann, ist zu beachten, dass die Innensechskantschrauben des Klemmrings gelöst sind.

Die Förderkammer wird mit deren Durchgangsbohrungen über die eingeschraubten Führungselemente (Pos. 3) auf den Ringantrieb geschoben.

Bei der Verwendung von Single-Use-Förderkammern muss die Druckplatte ebenfalls auf die Führungselemente mit aufgeschoben werden.

2.5 Montage Anschraubadapter

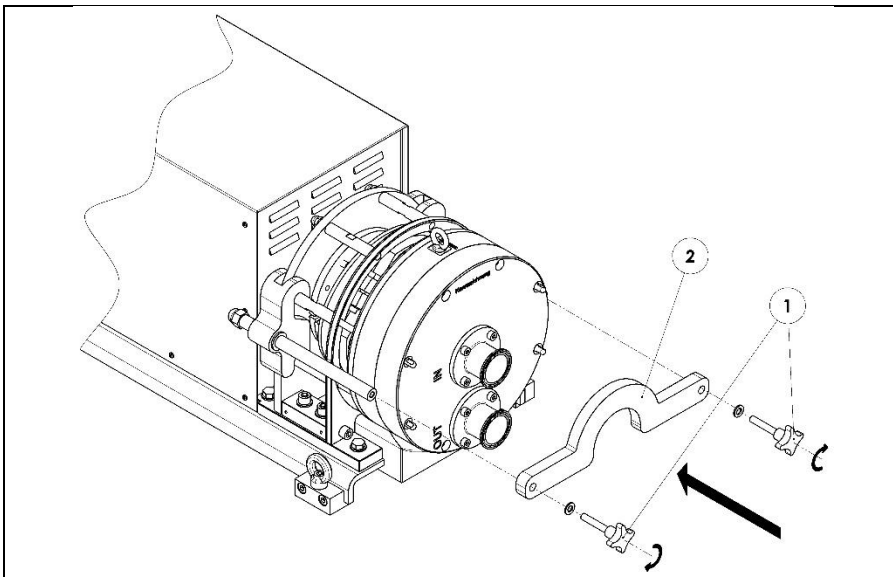

Die Förderkammer wird durch den Anschraubadapter (Pos. 2) mit Hilfe der Kreuzgriffschrauben (Pos. 1) angeschraubt bis sie Kontakt zum Ringantrieb hat.

2.6 Fixieren der Förderkammer

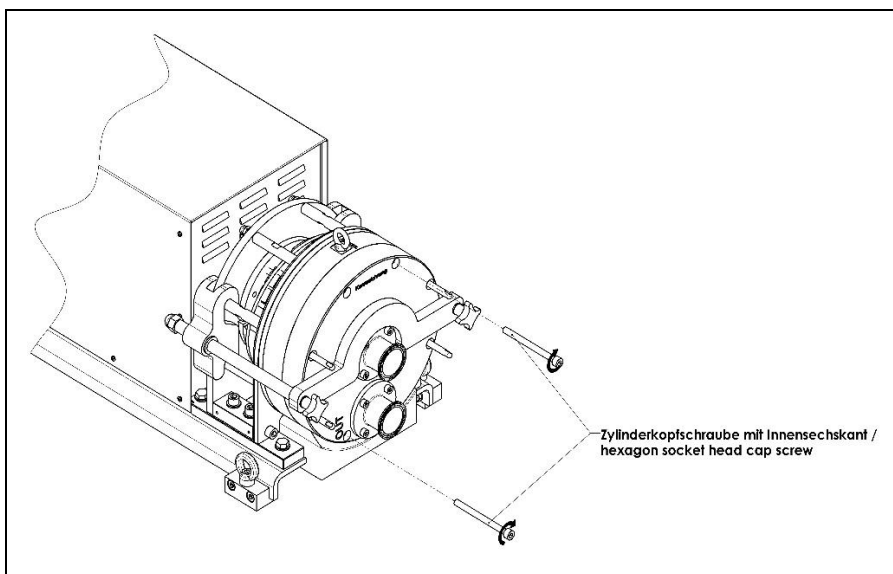

Die Förderkammer wird mit zwei handfest angezogenen Innensechskantschrauben fixiert.

2.7 Demontage Führungselemente

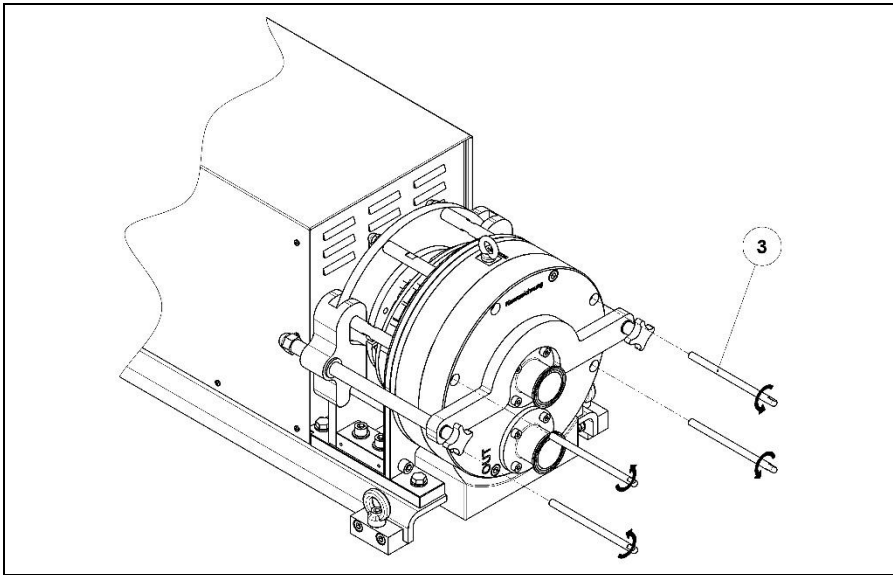

Die Führungselemente (Pos. 3) werden aus dem Ringantrieb herausgeschraubt.

2.8 Anschrauben Förderkammer

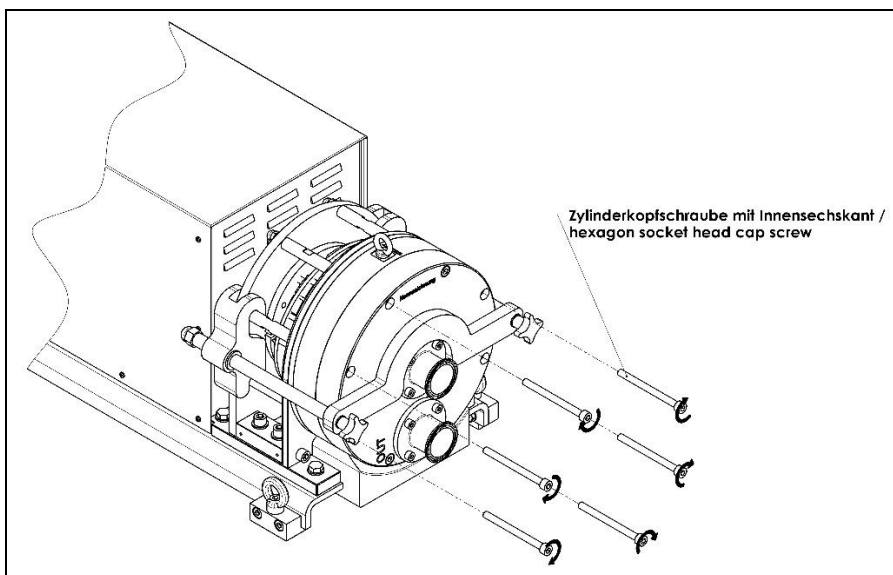

Alle Innensechskantschrauben werden für die Befestigung der Förderkammer werden mit dem vorgesehenen Drehmoment fest angezogen.

2.9 Festschrauben des Klemmrings

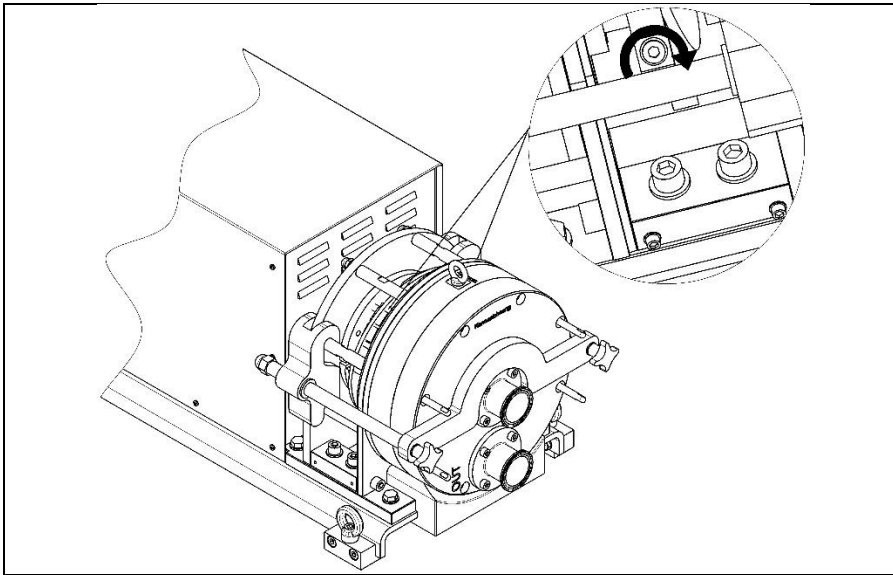

Die beiden Innensechskantschrauben für die Fixierung des Klemmrings werden mit dem vorgesehenen Drehmoment fest angezogen.

2.10 Demontage Anschraubadapter

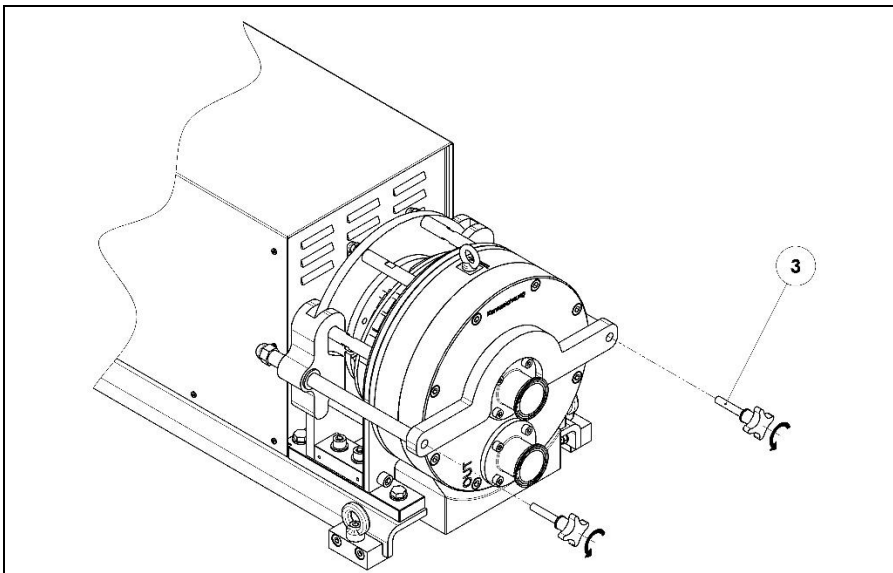

Die Kreuzgriffschrauben (Pos. 1) werden wieder herausgedreht und die restlichen Bestandteile der Montagehilfe demontiert.

2.11 Montage Ringantriebgehäuse

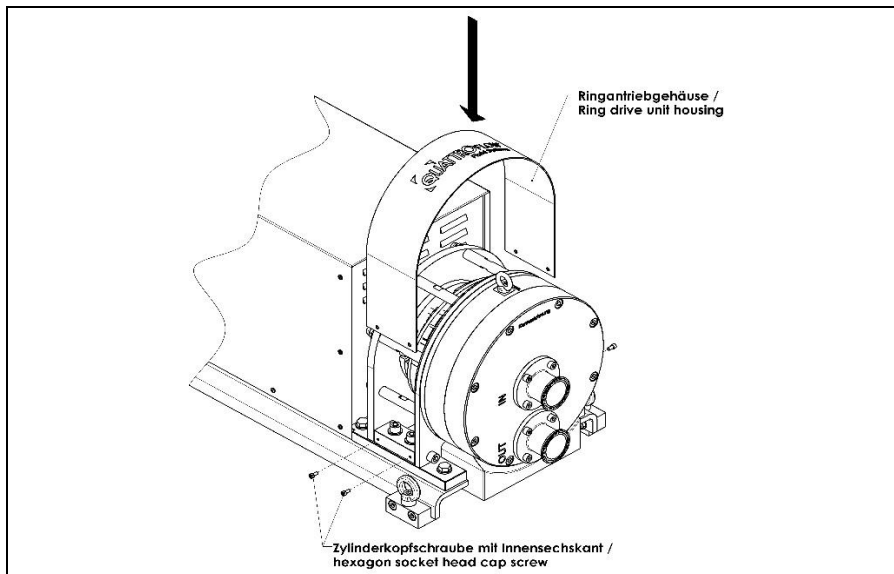

Das Ringantriebgehäuse wird auf dem Ringantrieb montiert und durch die Innensechskantschrauben fixiert.