



**NOTICE D'INSTRUCTIONS 1002-D00 f**

Rubrique	1002
En vigueur	Avril 2008
Remplace	Novembre 2004

Notice originale

# *Transmission*

## **S2 - S4C - S6C**



Z.I. La Plaine des Isles - F 89000 AUXERRE - FRANCE  
Tél. : +33 (0)3.86.49.86.30 - Fax : +33 (0)3.86.49.87.17  
contact@mouvex.com - www.mouvex.com

Votre Distributeur :

## TRANSMISSION S2 - S4C - S6C

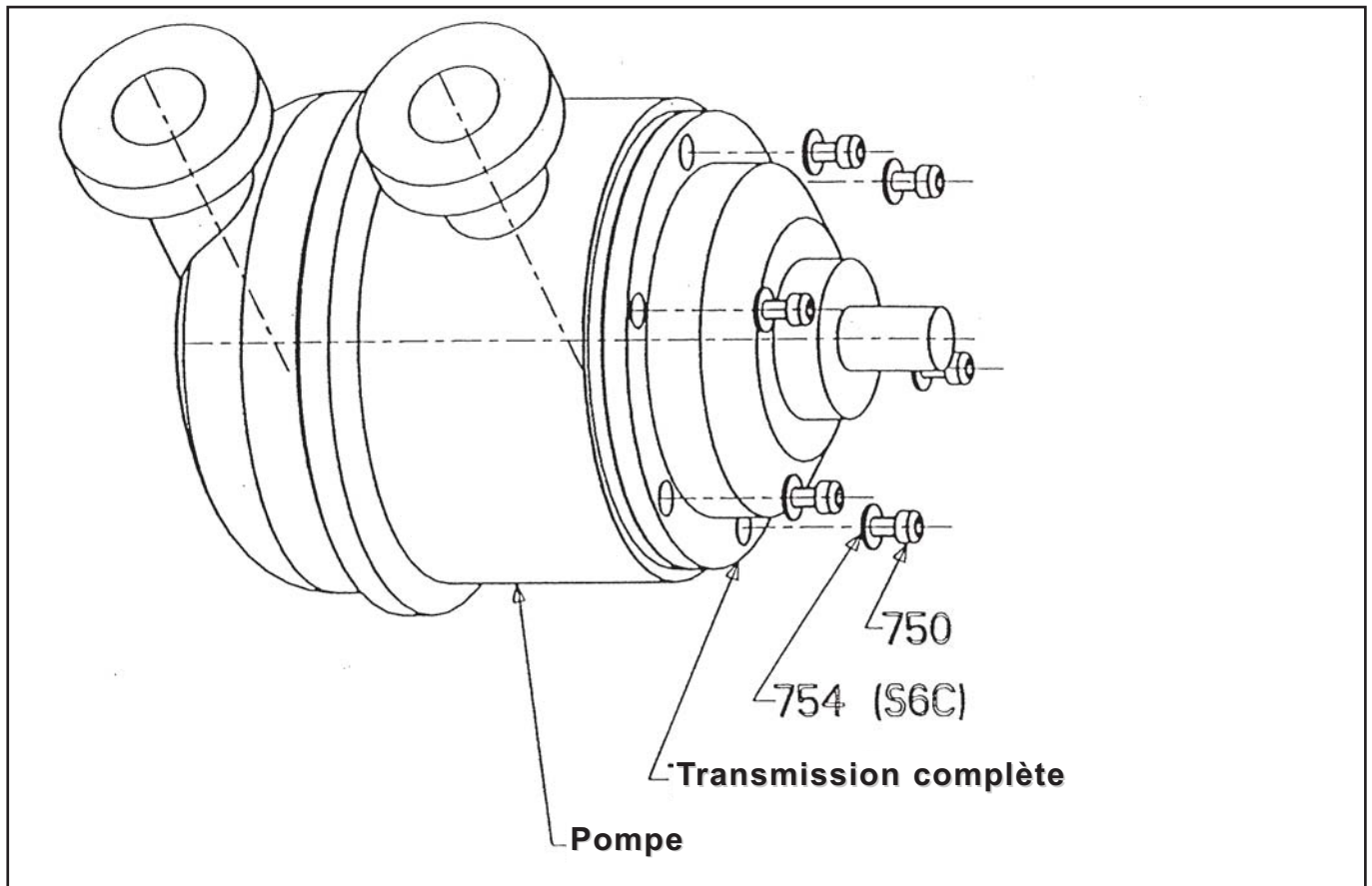

Pompe	Nombre de vis	Couple Nm
S2	6 x M6	10
S4C	8 x M8	23,7
S6C	10 x M8*	23,7

La visserie doit être dégraissée et montée avec du frein filet moyen (LOCTITE® 2701\* par exemple).

**ATTENTION**

Le couple de serrage doit être appliqué progressivement en opposition.

\* 6 x M8 pour ancienne tubulure

\* Loctite® est une marque déposée.