



## Ensemble AM Noyée

### La solution dépotage Bitume, Emulsions Bitume, Fioul Lourds

#### Concept du système

##### Une idée fixe, votre tranquillité

- Compacte, tous les organes sont regroupés sur la tôle
- Nul besoin de système de réchauffage, la pompe est immergée dans le produit
- Polyvalente, son jeu de vannes permet de réaliser toutes les opérations nécessaires (voir en page 2)
- Facilité de manoeuvre des vannes, robuste clef fournie, dispositif de graissage évitant tout gommage des boisseaux
- Aucun entretien n'est requis

#### Concept de la pompe

##### Une fiabilité à toute épreuve

- Pompe à Piston Excentré série A
- Faible vitesse de rotation
- Capacité d'aspiration exceptionnelle permettant de vider les tuyauteries
- Débit constant quelque soit la viscosité et la pression
- Performances garanties dans le temps, dispositif à rattrapage de jeu

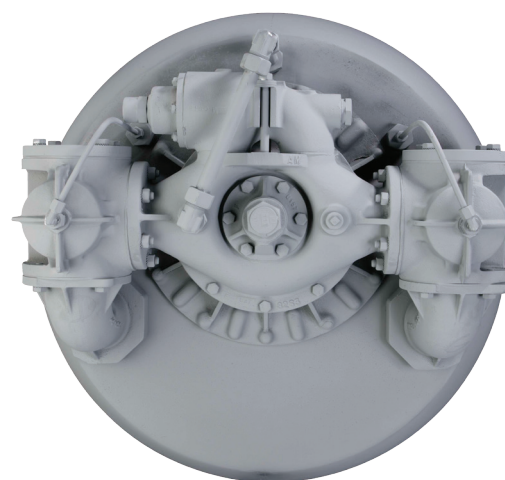

Côté intérieur cuve

**Exclusif  
Mouvex**

Côté extérieur cuve



Jusqu'à 40 m<sup>3</sup>/h



# Ensemble AM Noyée

## La solution dépotage Bitume, Emulsions Bitume, Fioul Lourds

### Caractéristiques

- Poids avec pompe arbre nu : 197 kg
- Pression maxi : 3.5 bar
- Température maximale : 200°C

### Débit :

Vitesse (t/mn)	Débit	Puissance
350	28 m <sup>3</sup> /hr	5 kW
400	32 m <sup>3</sup> /hr	6 kW
500	40 m <sup>3</sup> /hr	7.5 kW

### Composants

Références	Description
1	Graisseur pour vannes (x2)
2	Commande de vannes (x2)
3	Arbre pompe
4	Tape
5	Vidange liquide rinçage
6	Brides de raccordement (x2)
7	Entonnoir pour verser le liquide de rinçage
8	By-pass
9	Pompe
10	Vannes 3 voies (x2)

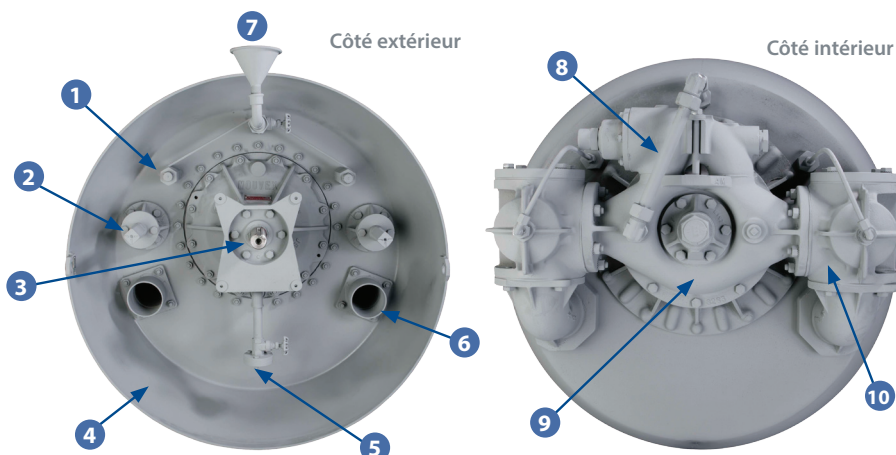

### Multi-fonction

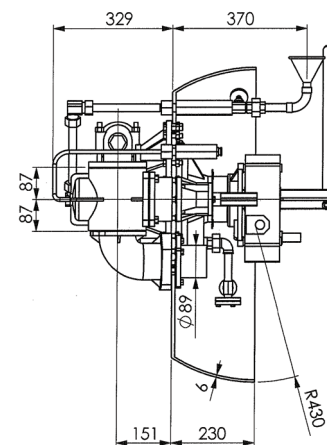
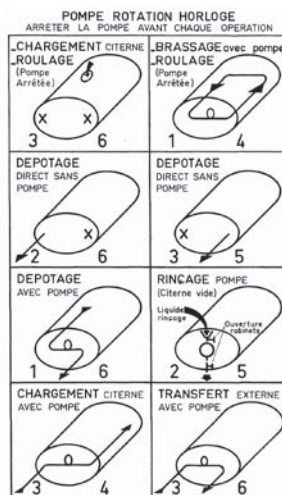
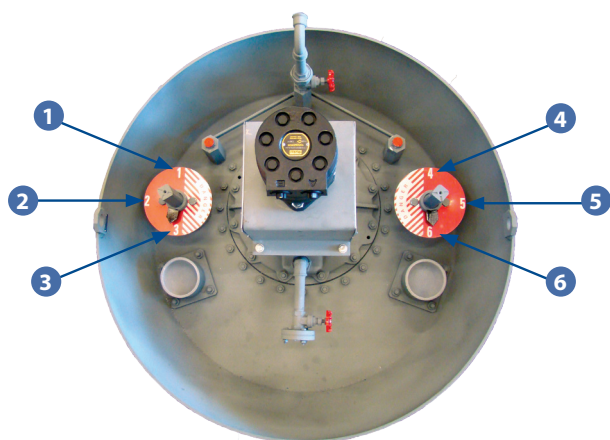

### Entrainement

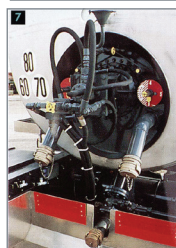

Moteur hydraulique



Moteur thermique



Moteur électrique



**MOUVEX**

ZI la Plaine des Isles • 2 rue des Caillottes  
F-89000 AUXERRE - FRANCE  
Tel: + 33.3.86.49.86.30 • Fax: + 33.3.86.46.42.10  
contact@mouvex.com  
mouvex.com

Partenaire de PSG® agréé :