



# Schraubenkompressor System – LS-DDNC

## Direkt getriebenes, ungekühltes System, Low Space System

TECHNISCHES DATENBLATT

1401-009

PRODUKTGRUPPE: 1401

Gültig ab: August 2017

Ersetzt: September 2016

Das LS-DDNC Paket ist ein komplett vormontiertes System für enge Platzverhältnisse, es benötigt lediglich 330 mm Raum am Rahmen. Es kann mit wenigen Handgriffen installiert werden. Der Antrieb erfolgt mittels einer Gelenkwelle.

### Umfang:

- Montagehalter
- Drehmomentbegrenzer
- Sicherheitsventil
- Schalldämpfer
- Ansaugluftfilter

### Kompressoren:

Das Paket kann mit folgenden Kompressoren kombiniert werden:

- B600
- MISTRAL
- TYPHON II

**B600**  
325 - 600 m<sup>3</sup>/h



**MISTRAL**  
420 - 750 m<sup>3</sup>/h



**TYPHON II**  
600 - 1130 m<sup>3</sup>/h

LS-DDNC



Direkt getriebenes, ungekühltes System, Low Space System

B600-20R LS-DDNC – Low Space



TYPHON II-13R/15L LS-DDNC – Low Space



Länge : 319 mm, Höhe : 790 mm, Breite : 717 mm



# Schraubenkompressor System – LS-DDNC

## Direkt getriebenes, ungekühltes System, Low Space System

Kompressor Typ		B600		MISTRAL		TYPHON II	
Version		20R 30R	13R/15L 19R/22L	20R 30R	13R/15L 19R/22L	20R 30R	13R/15L 19R/22L
Volumenstrom	m <sup>3</sup> /h	325 - 600		420 - 750		600 - 1130	
Gewicht	kg	151	181	176	206	204	234
Höhe (H)	mm	790		790		790	
Länge (L)	mm	319		319		319	
Breite (W)	mm	717		717		717	
Kompressorlänge (C)	mm	549	686	587	723	664	799

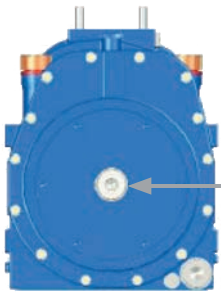

20R/CW 1200 - 2000 U/min  
30R/CW 1800 - 3000 U/min



13R/CW 780 - 1300 U/min  
19R/CW 1170 - 1950 U/min

15L/CCW 900 - 1500 U/min  
22L/CCW 1320 - 2250 U/min

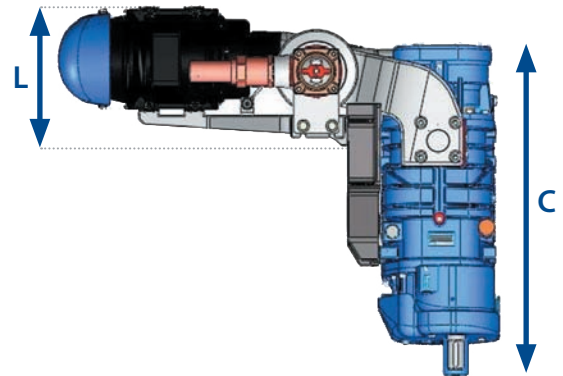
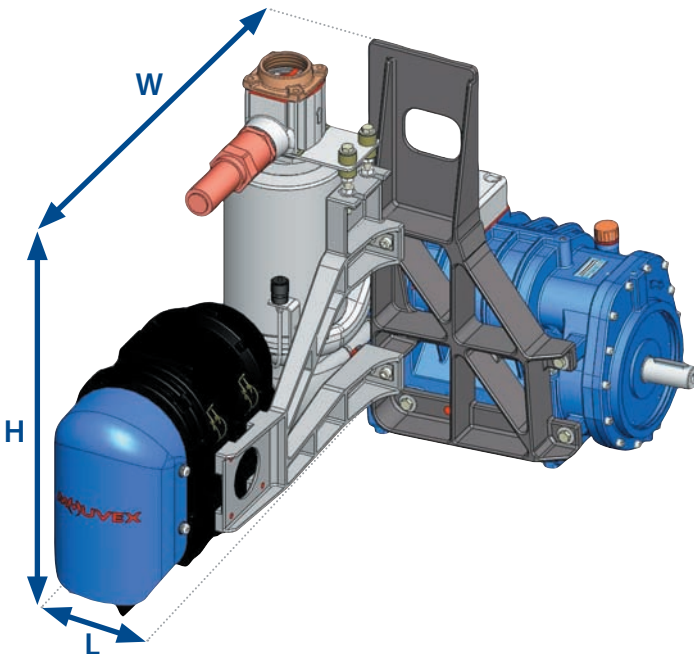

# MOUVEX®

ZI la Plaine des Isles • 2 rue des Caillottes  
F-89000 AUXERRE - FRANCE  
Tel: + 33.3.86.49.86.30 • Fax: + 33.3.86.46.42.10  
contact@mouvex.com  
[mouvex.com](http://mouvex.com)

Autorisierter PSG® Partner :