



Gruppi compressori a vite B200 Flow Control

Per liquidi a fino 180 m³/h

B200
FLOW CONTROL

Progettato da precursore della tecnologia del compressore a vite, il nuovo B200 Flow control si adatterà brillantemente a tutte le vostre applicazioni industriali e chimiche.



Mouvex® B200 Flow Control
Compressore a vite



Azionamento diretto, non raffreddato compatibile con rotazione destra o sinistra

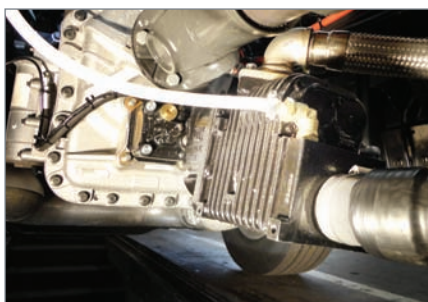

Opzione PTO Flange (PF)

Albero scanalato per montaggi diretti su presa di forza

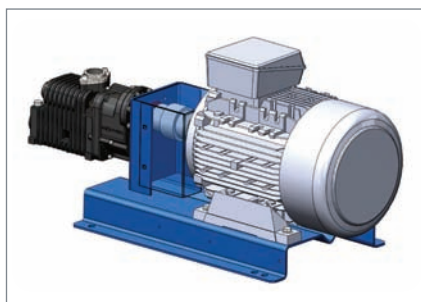

Opzione PTO albero (PS)

Albero cardanico Albero Plain calettato guidare motore elettrico



Opzione idraulica (HY)

Albero scanalato femmina idraulico per unità da motore idraulico



Gruppi compressori a vite B200 Flow Control

Per liquidi a fino 180 m³/h

B200

FLOW CONTROL

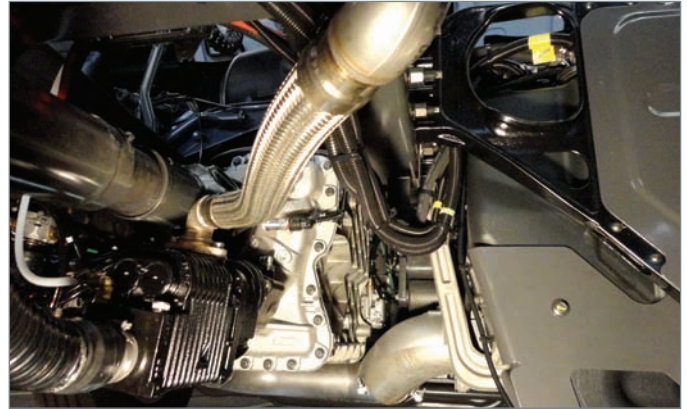
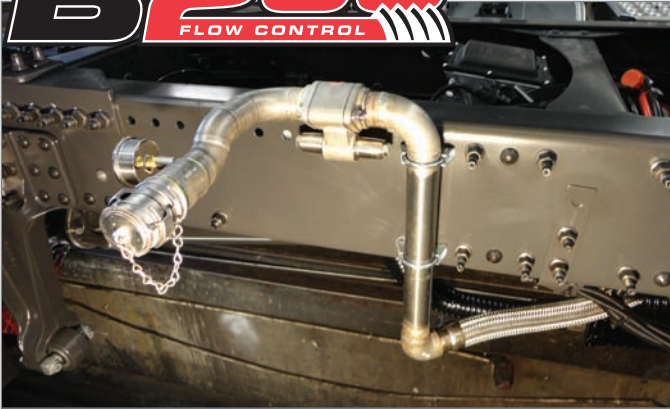

Ultima evoluzione del B200 FLOW CONTROL punto di riferimento nel domani della tecnologia del compressore a vite. La sua tecnologia rivoluzionaria legata ad un robusto design è ormai dotata di un trattamento anti-corrosione integrale che gli permette d'indirizzarsi sulle applicazioni chimiche, le più esigenti. Il dispositivo FLOW CONTROL permette inoltre di raggiungere delle performance di scarico eccezionali in tutte le condizioni.

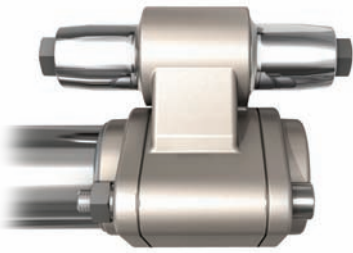

Valvola combinata sicurezza e non ritorno Flow Control



Filtro dell'aria (opzionale)



Flessibile di scarico inox (in dotazione con B 200 PF)



Attrezzatura associabile con Hydrive 2010



Kit di connessione per l'aspirazione (consegnato insieme al B200 Flow Control)

Dispositivo di sicurezza contro i sovraccarichi

Versione	Estremità Dell'albero	Modalità Di Protezione
Opzione PF		Integrata, all'inizio di rottura nell'albero
Opzione PS		Ottenuta dal relè di protezione termica del motore elettrico
Opzione HY		Ottenuta dalla valvola di scarica del Hydrive

MOUVEX®

ZI la Plaine des Isles • 2 rue des Caillottes
F-89000 AUXERRE - FRANCE
Tel: + 33.3.86.49.86.30 • Fax: + 33.3.86.46.42.10
contact@mouvex.com
mouvex.com

Mouvex si riserva il diritto di modificare senza preavviso le informazioni e presentazioni contenute nel presente documento. Documento non vincolante.



Distribuito da :