



BETRIEBSANLEITUNG 1074 g

Rubrik	
Gültig ab	April 2015
Ersetzt	Juni 2013

Übersetzung der
Originalbetriebsanleitung

Pumpen

Micro C & SLS

Zusatzanweisungen

für Geräte gemäß Anforderungen

der 3A-Hygiennormen



Z.I. La Plaine des Isles - F 89000 AUXERRE - FRANCE
Tel. : +33 (0)3.86.49.86.30 - Fax : +33 (0)3.86.49.87.17
contact@mouvex.com - www.mouvex.com

Ihr Händler :

1. PUMPENAUSWAHL

Alle Pumpen der Serien Micro C und SLS (in Edelstahl-Bauweise) entsprechen den Anforderungen der 3A-Hygienevorschriften.

Dafür ist es jedoch notwendig, die Auswahl der Bauteile auf folgende Varianten zu beschränken.

1.1 Dichtungen

SLS12 i - SLS18 i - SLS24 i - SLS36 i :

- Dichtungen L-FKM.

Micro C 125 i - Micro C 250 i - Micro C 500 i - Micro C 800 i - SLS1 i - SLS2 i - SLS3 i - SLS 4 i - SLS 8 i :

- Dichtungen FKM.

1.2 Anschlüsse

Je nach Verfügbarkeit für die Pumpentypen stehen folgende Anschlussformen als Auswahl zur Verfügung :

- DIN11864-BF-A,
- CLAMP (ISO 2852) ^(a),
- DIN11851 ^(a),
- CLAMP ASME BPE-2009 ^(a).

^(a)BEMERKUNG: Diese Anschlüsse dürfen an 3-A-zertifizierten Pumpen nur bei Verwendung von speziellen Dichtungen zum Einsatz kommen. Bitte für alle notwendigen Informationen unseren Technischen Service kontaktieren.

1.3 Faltenbalg

- 316 Ti Edelstahl-Faltenbalg.

1.4 Faltenbalgüberwachung

Dauergeschmierte Antriebsblöcke (Micro C 125 i - Micro C 250 i - Micro C 500 i - Micro C 800 i) :

Keine spezifischen Anforderungen.

Ölgefüllte Antriebsblöcke (SLS1 i - SLS2 i - SLS3 i - SLS 4 i - SLS 8 i - SLS12 i - SLS18 i - SLS24 i - SLS36 i).

Die Pumpen SLS1 i - SLS2 i - SLS3 i - SLS 4 i - SLS 8 i - SLS12 i - SLS18 i - SLS24 i - SLS36 i müssen mit einer Faltenbalgüberwachung ausgestattet sein.

1.5 Ausrichtung der Anschlüsse

Die Anschlüsse müssen so ausgerichtet sein, dass die Pumpe auf natürlichem Wege zu entleeren ist.

1.6 Motorflansch

Micro C 125 i - Micro C 250 i - Micro C 500 i - Micro C 800 i - SLS1 i - SLS2 i - SLS3 i :

- mit Winkelfuß.

2. ERSATZTEILE

Bei der Ersatzteil-Bestellung ist unbedingt darauf hinzuweisen, dass diese Teile für den Einbau in Pumpen vorgesehen sind, die den 3-A-Normen unterliegen.

3. AGGREGATE

Um den Anforderungen der 3-A-Hygienevorschriften zu entsprechen, müssen die Füße der Pumpenaggregate so gewählt werden, dass ein Mindestabstand von 101,6 mm zwischen dem Boden und dem tiefsten Punkt des Aggregats (Grundplatte, Pumpe, Motor...) gewährleistet wird.

4. AUSTAUSCH VON TEILEN

4.1 Dichtungen

Die Dichtungen sind für normale Bedingungen in den Lebensmittelprozessen vorgesehen. Um eine perfekte Abdichtung der Serien Micro C und SLS zu gewährleisten, empfehlen wir :

- die Dichtungen alle 3 Monate zu überprüfen (dieser Zeitraum kann unter harten Einsatzbedingungen kürzer sein. Bitte Hersteller ggf. kontaktieren),
- die Dichtungen alle 2 Jahre auszutauschen (siehe Wartungsanleitung der Pumpe für den Austausch der Dichtungen).

Als Schäden, die den Austausch von Dichtungen erfordern, gelten :

- Kratzer,
- Brüche,
- Löcher,
- bleibende Verformungen der Dichtung.

4. AUSTAUSCH VON TEILEN (Fortsetzung)

4.2 Reinigung von Gewinden

SLS1 i - SLS2 i - SLS3 i - SLS12 i - SLS18 i - SLS24 i - SLS36 i :

Wenn bei der Demontage der Kolbenmutter **304** die Gewindeoberflächen verschmutzt sind, empfehlen wir folgende Reinigung :

- Reinigung des Innengewindes durch Waschen, Spülen und Sterilisieren des kompletten Teiles (ggf. durch Dampfsterilisation),
- Entfernung der Verschmutzungen vom Außengewinde mittels Bürste, gefolgt von einem Spülen mit einer Desinfektionslösung vor dem Zusammenbau.

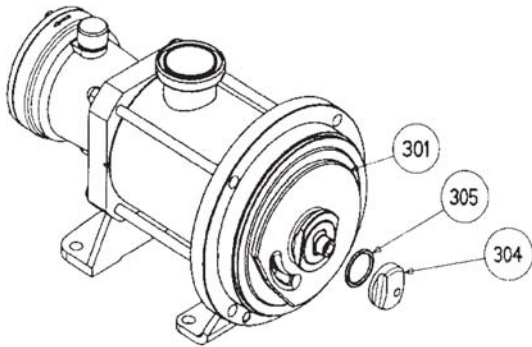

Micro C 125 i - Micro C 250 i - Micro C 500 i - Micro C 800 i - SLS 4 i - SLS 8 i :

Wenn bei der Demontage der Kolbenschraube **309** die Gewindeoberflächen verschmutzt sind, empfehlen wir folgende Reinigung :

- Entfernung der Verschmutzungen vom Außengewinde des Faltenbalgkopfes mittels Bürste, gefolgt von einem Waschen und Spülen des Innengewindes mit einer Desinfektionslösung (z. B. durch Tauchen des Antriebsblocks in einer Desinfektionslösung ; Achtung : Lüftungsloch des Antriebsblocks vorher mit anpassendem Stopfen abdichten),
- Entfernung der Verschmutzungen vom Kolbenschrauben-Gewinde mittels Bürste gefolgt von einem Spülen mit einer Desinfektionslösung vor dem Zusammenbau.

