



NOTICE D'INSTRUCTIONS 1011-L00 f

Rubrique	1011
En vigueur	Octobre 2018
Remplace	Juin 2004

Notice originale

Accouplements

MONTAGE

DÉMONTAGE



Cette Notice d'instructions MOUVEX est une aide au montage mais ne se substitue en aucun cas aux Notices d'instructions spécifiques des fournisseurs de matériels. Ces Notices d'instructions spécifiques doivent impérativement être lues avant le montage des matériels.



Z.I. La Plaine des Isles - F 89000 AUXERRE - FRANCE
Tél. : +33 (0)3.86.49.86.30 - Fax : +33 (0)3.86.49.87.17
contact@mouvex.com - www.mouvex.com

Votre Distributeur :

MONTAGE / DÉMONTAGE

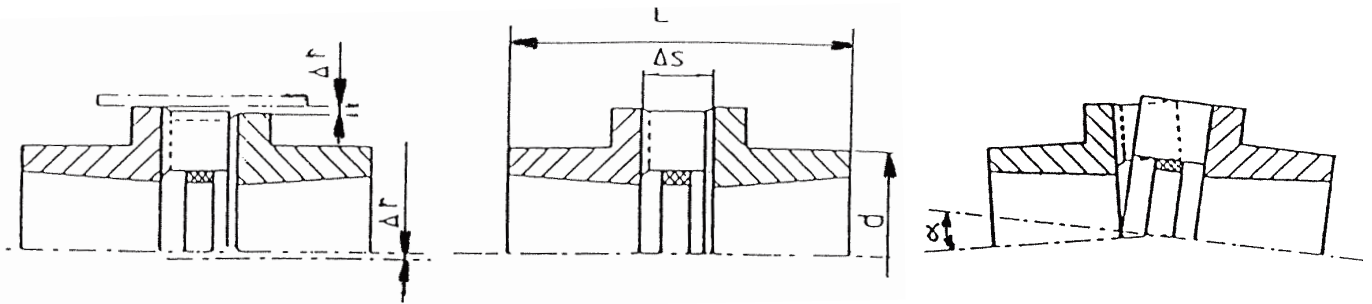

Valeurs maximales des désalignements

d mm	Taille	Désalignement radial -Δr mm	Désalignement axial -Δr mm		Désalignement angulaire α
			L	+0+	
60	HRC 70	0,3	65	+ 0,2	1° maxi
70	HRC 90	0,3	69,5	+ 0,5	1° maxi
100	HRC 110	0,3	82	+ 0,6	1° maxi
105	HRC 130	0,4	89	+ 0,8	1° maxi
115	HRC 150	0,4	107	+ 0,9	1° maxi
125	HRC 180	0,4	142	+ 1,1	1° maxi
155	HRC 230	0,5	164,5	+ 1,1	1° maxi

Instructions de montage

Tester le sens de rotation du moteur avant accouplement.

Montage

- Enlever la couche de protection de l'alésage, de l'extérieur du moyeu et de l'alésage du flasque.
S'assurer que les surfaces de contact cônes sont absolument propres, sans huile ni salissure puis insérer le moyeu dans le flasque en faisant correspondre les trous de fixation (demi-trous lisses du moyeu face aux demi-trous taraudés du flasque).
- Huiler légèrement les filetages et l'extrémité des vis sans tête ou le filetage et le dessous de la tête des vis d'assemblage. Monter les vis dans les trous filetés du moyeu illustrés sur le schéma ci-contre.
- Nettoyer l'arbre et glisser l'ensemble (flasque/moyeu) jusqu'à l'emplacement désiré. Ne pas oublier que le moyeu serrera tout d'abord l'arbre. Le flasque sera ensuite légèrement tiré en place sur le moyeu.
- En cas d'utilisation d'une clavette, l'introduire dans la rainure avant de monter le moyeu.
Il est essentiel que cette clavette soit une clavette à bords parallèles avec emboîtement latéral uniquement et à JEU SUPERIEUR.
- A l'aide d'une clé 6 pans, serrer progressivement et alternativement les vis au couple indiqué dans le tableau.
- Taper au maillet l'extrémité la plus large du moyeu en interposant une cale ou un manchon pour éviter d'endommager le moyeu (ceci assurera que le moyeu est correctement emboîté dans l'alésage). Il sera alors possible de serrer un peu plus les vis. Répéter cette opération une ou deux fois pour obtenir le serrage maximum sur l'arbre.

- Après avoir fait fonctionner la transmission en charge pendant un certain temps, vérifier le serrage des vis.
- Garnir les trous de graisse pour empêcher toute pénétration de poussière.

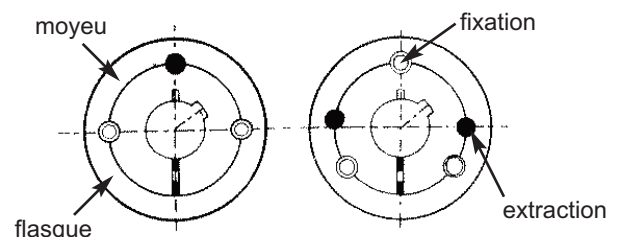

Suivant le type d'accouplement :

- 2 trous de fixation et 1 trou d'extraction
- 3 trous de fixation et 2 trous d'extraction

Démontage

- Desserrer toutes les vis de plusieurs tours, enlever une ou deux vis selon le nombre de trous d'extraction (ce nombre diffère suivant la taille de l'accouplement) indiqué sur le schéma (demi-trou taraudé dans le moyeu et demi-trou lisse dans le flasque).
Introduire la ou les vis dans le(s) trou(s) d'extraction après avoir huilé le filetage et l'extrémité des vis sans tête ou le filetage et le dessous de la tête des vis d'assemblage.
- Serrer la ou les vis d'extraction alternativement jusqu'à ce que le moyeu sorte du flasque et que l'ensemble soit libre sur l'arbre.
- Retirer l'ensemble de l'arbre.