

PIECES DETACHEES
POMPE
S2C

Conserver la liste de pièces détachées avec la Notice d'instructions.

Pour commander des pièces de rechange, indiquer le(s) Référence(s) désirée(s).

- ◆ Ensembles de pièces ou pièces seules pouvant être fournis.

Z.I. la Plaine des Isles - 2 rue des Caillottes F-89000 AUXERRE - France

Tél : +33 (0)3 86 49 86 30 • Fax : +33 (0)3 86 49 87 17

contact.mouvex@psgdover.com • www.mouvex.com

S2C

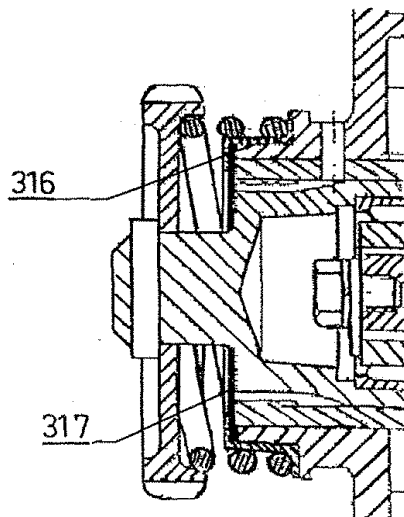
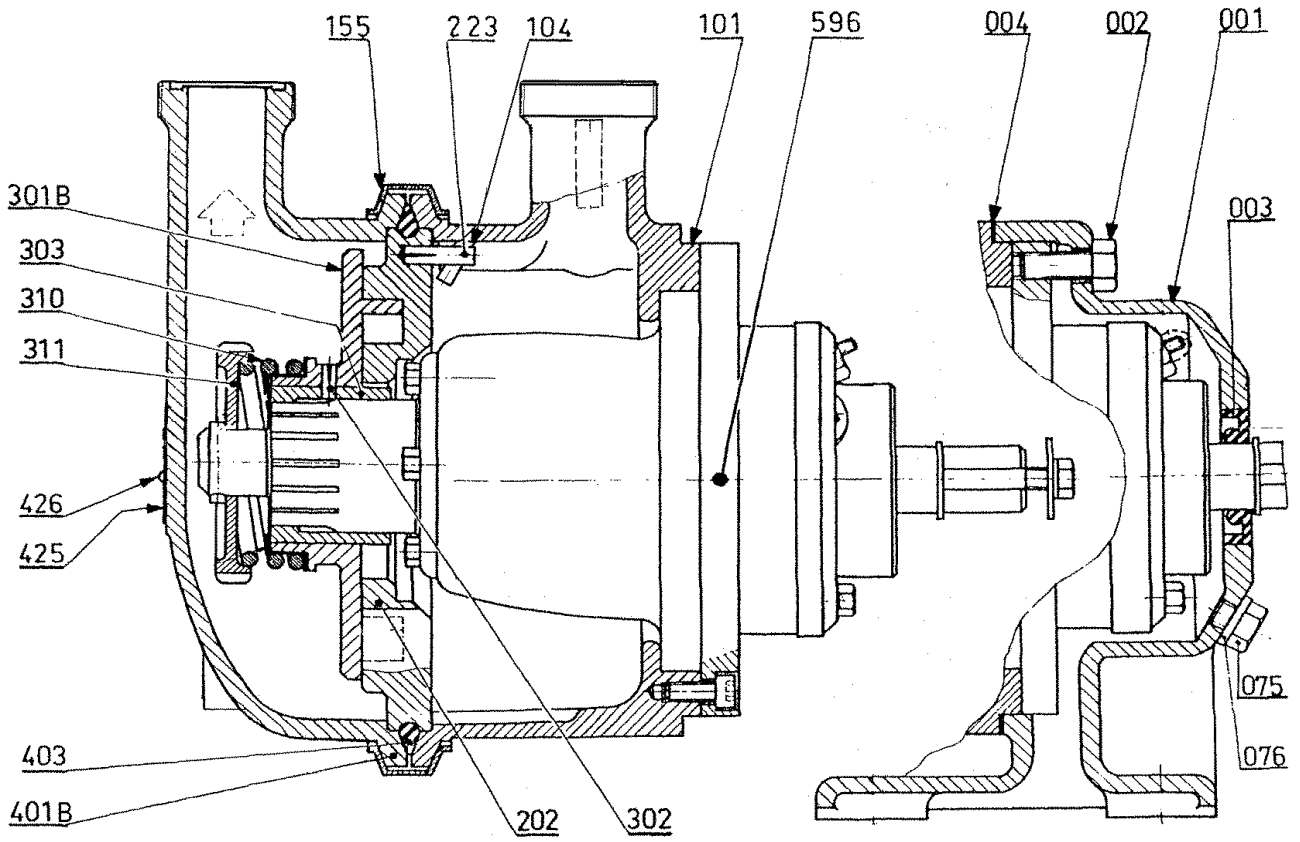

S2C

* 1, 2, 4... : Quantité dans le matériel - (1), (2), (4)... : Quantité dans le kit

Repère	Vendable	Description	Qté*	Ref.	Kit maintenance	Pièce usure
5	◆	PATTE DE POMPE COMPLETE	1	AUX301525		
1		PATTE DE SUPPORT	(1)			
2		VIS	(4)			
3		JOINT A LEVRE	(1)			●
4		JOINT	(1)			●
75		VIS	(1)			
76		JOINT	(1)			●
100	◆	TUBULURE POLIE - CLAMP ASME BPE	1	AUX316597		
100	◆	TUBULURE POLIE - DIN 40	1	AUX304685		
100	◆	TUBULURE POLIE - SMS 38	1	AUX301483		
101		TUBULURE	(1)			
104		GOUPILLE	(2)			
JOINTS POUR RACCORDS :						
120	◆	JEU DE 2 JOINTS FKM CLAMP ASME BPE	1	AUX315663	■	
120	◆	JEU DE 2 JOINTS FKM DIN 40	1	AUX312005	■	
120	◆	JEU DE 2 JOINTS FKM SMS 38	1	AUX311928	■	
1012		JOINT	(2)			●
155	◆	COLLIER DE SERRAGE	1	AUX230592		
200B	◆	ENSEMBLE CYLINDRE_PISTON S2	1	AUX313410	■	
201		CYLINDRE	(1)			●
301		PISTON	(1)			●
310	◆	RESSORT DOS DE PISTON	1	AUX201216		
310	◆	RESSORT FORT DOS DE PISTON	1	AUX216492		
311	◆	APPUI DOS DE PISTON	1	AUX206684		
318*	◆	KIT ETANCHEITE NEZ DE PISTON FKM	1	AUX315317	■	
318*	◆	KIT ETANCHEITE NEZ DE PISTON EPDM	1	AUX315316	■	
316		CAGE	(1)			
317*	◆	JOINT FKM	1	AUX230074		●
317*	◆	JOINT EPDM	1	AUX206863		●
401B	◆	FOND POLI - CLAMP ASME BPE 38	1	AUX315658		
401B	◆	FOND POLI - DIN 40	1	AUX315650		
401B	◆	FOND POLI - SMS 38	1	AUX315649		
403*	◆	JOINT TORIQUE FKM	1	AUX230075	■	●
596*	◆	BLOC DE TRANSMISSION FKM COMPLET SANS DETECTION	1	AUX321416		●
596*	◆	BLOC DE TRANSMISSION EPDM COMPLET SANS DETECTION	1	AUX321586		●
600	◆	GARNITURE BLOCDIR	1	AUX301497		

* FKM CE1935/2004 & FDA EPDM CE1935/2004 & FDA