



P.L. : 1002-A01

Válido
Sustituye

Marzo 2023
Julio 2022

PIEZAS DE RECAMBIO
BOMBA
S2C

Conservar la lista de piezas de recambio con el manual de instrucciones.

Para pedir las piezas de recambio, indicar la(s) Referencia (s) deseada(s).

- ◆ Conjunto de piezas o piezas que pueden ser suministradas.

Z.I. la Plaine des Isles - 2 rue des Caillottes F-89000 AUXERRE - France

Tel : +33 (0)3 86 49 86 30 • Fax : +33 (0)3 86 49 87 17

contact.mouvex@psgdover.com • www.mouvex.com

S2C

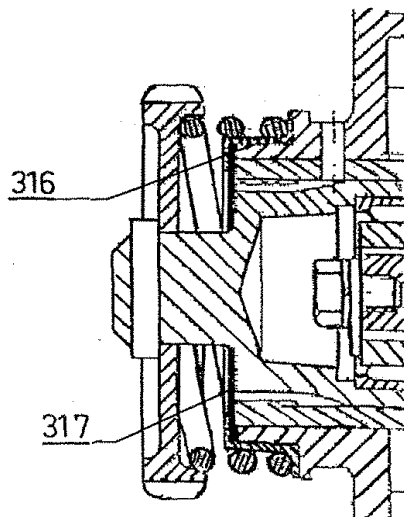
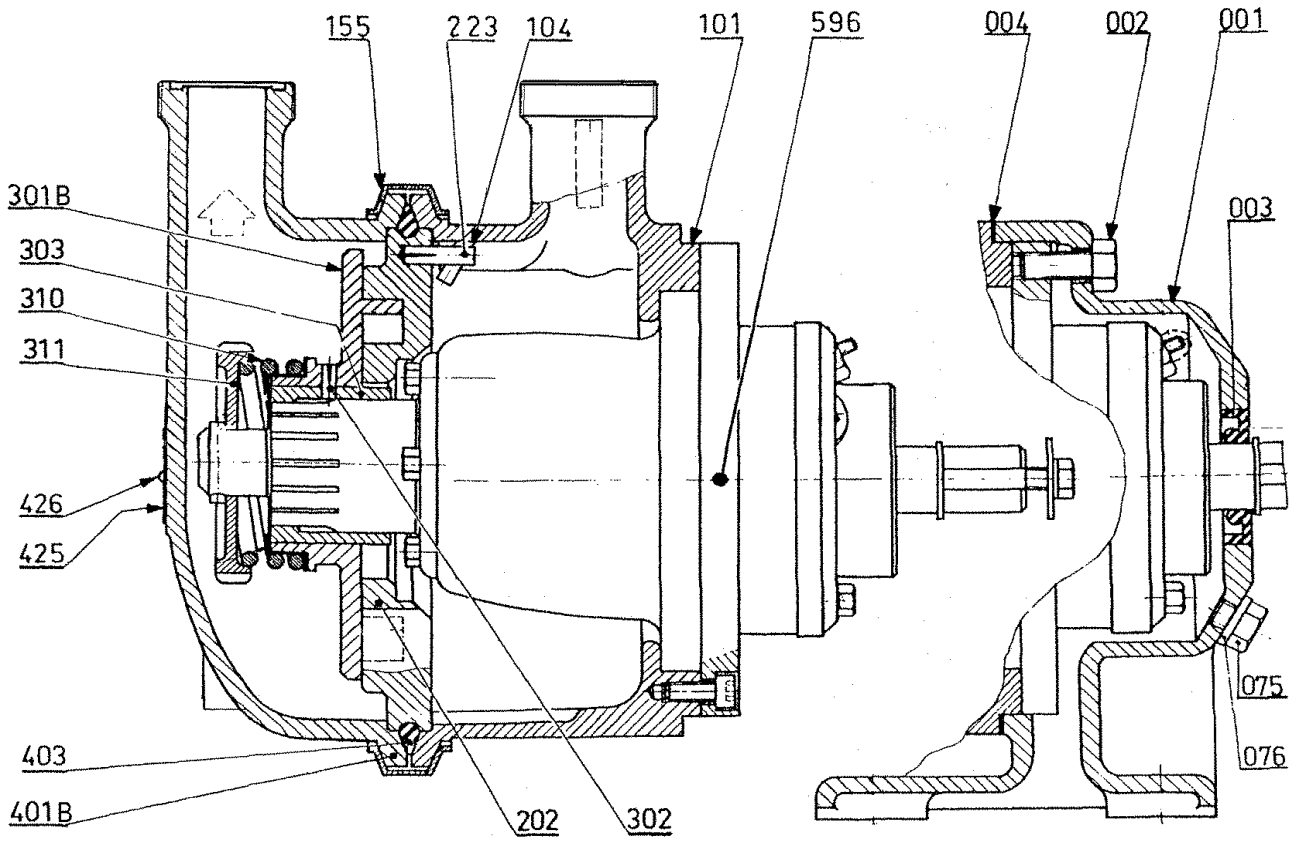

S2C

* 1, 2, 4... : Cantidad en el material - (1), (2), (4) ...: Cantidad en el Kit

Pieza	Vendible	Descripción	Uds*	Ref.	Kit mantenimiento	Pieza desgaste
5	◆	PATA DE BOMBA COMPLETA	1	AUX301525		
1		PATA	(1)			
2		TORNILLO	(4)			
3		RETEN LABIAL	(1)			●
4		JUNTA	(1)			●
75		TORNILLO	(1)			
76		JUNTA	(1)			●
100	◆	CUERPO PULIDO - CLAMP ASME BPE	1	AUX316597		
100	◆	CUERPO PULIDO - DIN 40	1	AUX304685		
100	◆	CUERPO PULIDO - SMS 38	1	AUX301483		
101		CUERPO	(1)			
104		PASADOR	(2)			
JUNTAS PARA CONEXIONES :						
120	◆	JUEGO DE 2 JUNTAS FKM CONEXIONES CLAMP ASME BPE	1	AUX315663	■	
120	◆	JUEGO DE 2 JUNTAS FKM CONEXIONES DIN 40	1	AUX312005	■	
120	◆	JUEGO DE 2 JUNTAS FKM CONEXIONES SMS 38	1	AUX311928	■	
1012		JUNTA	(2)			●
155	◆	ABRAZADERA APRIETE COMPLETA	1	AUX230592		
200B	◆	CONJUNTO CILINDRO/PISTON S2	1	AUX313410	■	
201		CILINDRO	(1)			●
301		PISTON	(1)			●
310	◆	MUELLE ESPALDA PISTON	1	AUX201216		
310	◆	MUELLE FUERTE ESPALDA PISTON	1	AUX216492		
311	◆	APOYO ESPALDA PISTON	1	AUX206684		
318*	◆	KIT ESTANQUEIDAD NARIZ PISTON FKM	1	AUX315317	■	
318*	◆	KIT ESTANQUEIDAD NARIZ PISTON EPDM	1	AUX315316	■	
316		CAJA	(1)			
317*	◆	JUNTA FKM	1	AUX230074		●
317*	◆	JUNTA EPDM	1	AUX206863		●
401B	◆	TAPA PULIDA - CLAMP ASME BPE 38	1	AUX315658		
401B	◆	TAPA PULIDA - DIN 40	1	AUX315650		
401B	◆	TAPA PULIDA - SMS 38	1	AUX315649		
403*	◆	JUNTA FKM	1	AUX230075	■	●
596*	◆	BLOQUE DE TRANSMISION FKM COMPLETO SIN DETECCION	1	AUX321416		●
596*	◆	BLOQUE DE TRANSMISION EPDM COMPLETO SIN DETECCION	1	AUX321586		●
600	◆	CIERRE MECANICO BLOCDIR	1	AUX301497		

* FKM CE1935/2004 & FDA EPDM CE1935/2004 & FDA