

## PIECES DETACHEES

### POMPE

### S4C

Conserver la liste de pièces détachées avec la Notice d'instructions.

Pour commander des pièces de rechange, indiquer le(s) Référence(s) désirée(s).

- ◆ Ensembles de pièces ou pièces seules pouvant être fournis.

Z.I. la Plaine des Isles - 2 rue des Caillottes F-89000 AUXERRE - France

Tél : +33 (0)3 86 49 86 30 • Fax : +33 (0)3 86 49 87 17

contact.mouvex@psgdover.com • www.mouvex.com

# S4C

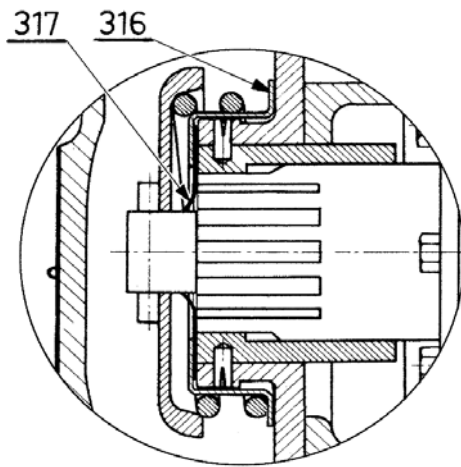
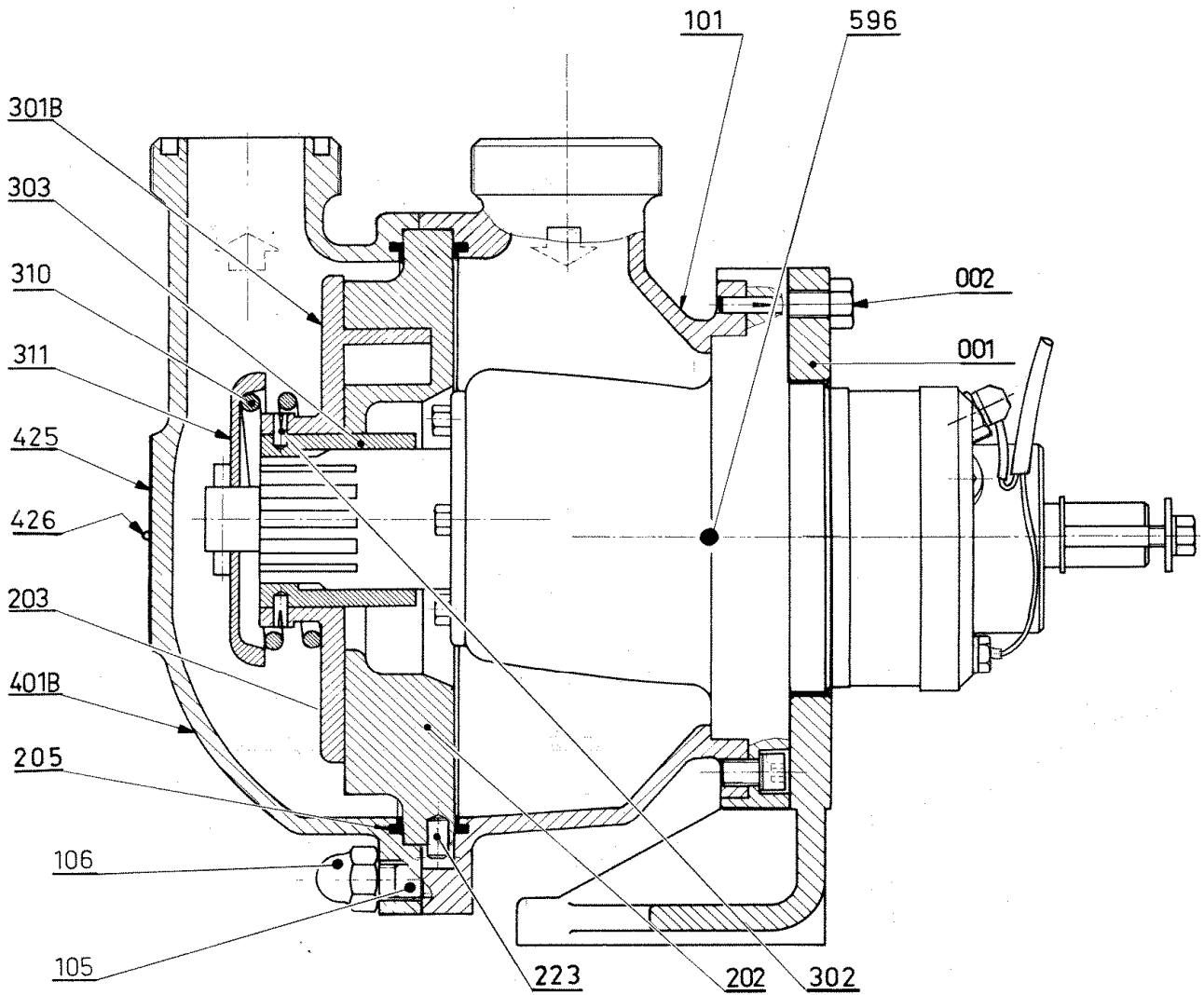

# S4C

\* 1, 2, 4... : Quantité dans le matériel - (1), (2), (4)... : Quantité dans le kit

Repère	Vendable	Description	Qté*	Ref.	Kit maintenance	Pièce usure
5	◆	PATTE DE POMPE COMPLETE	1	AUX301566		
1		PATTE DE SUPPORT	(1)			
2		VIS	(4)			
100	◆	TUBULURE POLIE - DIN 50	1	AUX308752		
100	◆	TUBULURE POLIE - SMS 51	1	AUX308753		
100	◆	TUBULURE POLIE - CLAMP ASME BPE	1	AUX316041		
101		TUBULURE	(1)			
105		GOUJON	(4)			
106		ECROU BORGNE	(4)			
110	◆	JEU DE 4 ECROUS	1	AUX304855		
106		ECROU BORGNE	(4)			
		JOINTS POUR RACCORDS :				
120	◆	JEU DE 2 JOINTS FKM CLAMP ASME BPE	1	AUX315664	■	
120	◆	JEU DE 2 JOINTS FKM DIN 50	1	AUX311653	■	
120	◆	JEU DE 2 JOINTS FKM SMS 51	1	AUX311445	■	
1012		JOINT	(2)			●
200B	◆	ENSEMBLE CYLINDRE_PISTON S4C	1	AUX313409	■	
201		CYLINDRE	(1)			●
301		PISTON	(1)			●
206*	◆	JEU DE JOINTS DE CYLINDRE - FKM	1	AUX304853	■	
205*		JOINT FKM	(2)			●
310	◆	RESSORT FORT DOS DE PISTON	1	AUX216493		
310	◆	RESSORT DOS DE PISTON	1	AUX235946		
311	◆	APPUI DOS DE PISTON	1	AUX203746		
318*	◆	KIT ETANCHEITE NEZ DE PISTON FKM	1	AUX302487	■	
318*	◆	KIT ETANCHEITE NEZ DE PISTON EPDM	1	AUX302486	■	
316		CAGE	(1)			
317*	◆	JOINT FKM	1	AUX230078		●
317*	◆	JOINT EPDM	1	AUX202974		●
401B	◆	FOND POLI - DIN 50	1	AUX308756		
401B	◆	FOND POLI - CLAMP ASME BPE 51	1	AUX315659		
401B	◆	FOND POLI - SMS 51	1	AUX315651		
596*	◆	BLOC DE TRANSMISSION FKM COMPLET SANS DETECTION	1	AUX321417		●
596*	◆	BLOC DE TRANSMISSION EPDM COMPLET SANS DETECTION	1	AUX321587		●
600	◆	GARNITURE BLOCDIR	1	AUX301497		

\* FKM CE1935/2004 & FDA EPDM CE1935/2004 & FDA