

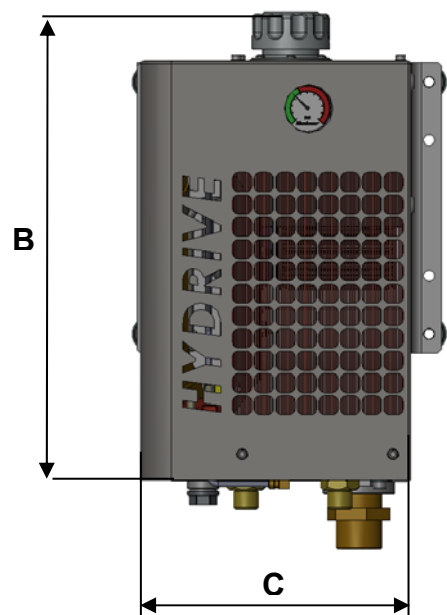

**CARACTERISTIQUES**

	STANDARD	OPTIONS DISPONIBLES
Débit d'huile (l/min)	55 à 120	
Pression maxi (bar)	170	280
Capacité de dissipation (KW)	10 pour une élévation de la température d'huile de 40°C	
Capacité réservoir d'huile (litre)	10	
Vitesse ventilateur (t/min)	2800	
Débit moteur ventilateur (l/min)	5.5	
Dimensions mm	<b>A</b>	526
	<b>B</b>	498
	<b>C</b>	278
Masse à vide kg	31	

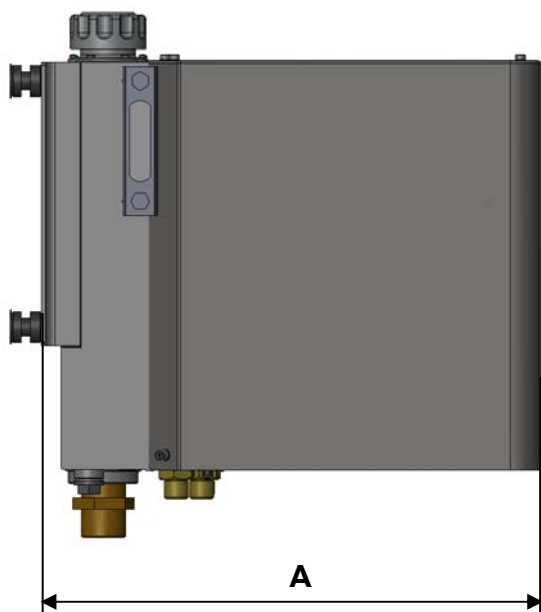

**LIMITES D'UTILISATION**

	MATIERES STANDARD
Température minimum °C	-40
Température maximum °C	50

**MATIERES**

Part No	DESIGNATION	MATIERE STANDARD	OPTIONS DISPONIBLES
2	Châssis	Inox	
16	Bloc hydraulique	Aluminium anodisé	
30	Ventilateur	Acier zingué	
35	Moteur hydraulique	Aluminium	
43	Radiateur	Aluminium peint	
45 - 46	Durites	Caoutchouc	
114	Silentblocs	Caoutchouc	

