

Serie Pro-Flo®
simple.confiable.eficaz.



WILDEN®

Where Innovation Flows

Serie Pro-Flo®

Al ser el elemento confiable de la industria, la serie Pro-Flo® de Wilden combina la simplicidad elegante con un desempeño sólido y confiable en quienes han dependido los usuarios finales por más de 20 años. Idealmente aptas para las aplicaciones industriales que necesitan una bomba química o de aceite que sea duradera, las bombas de la serie Pro-Flo ofrecen más productividad con mayor flujo, mientras reducen el consumo de aire y el mantenimiento. La serie Pro-Flo ofrece flexibilidad y confiabilidad extrema, con un amplio rango de tamaños y ofertas de material, en quien los usuarios finales pueden confiar para brindar el desempeño consistente que promete para las aplicaciones desafiantes.

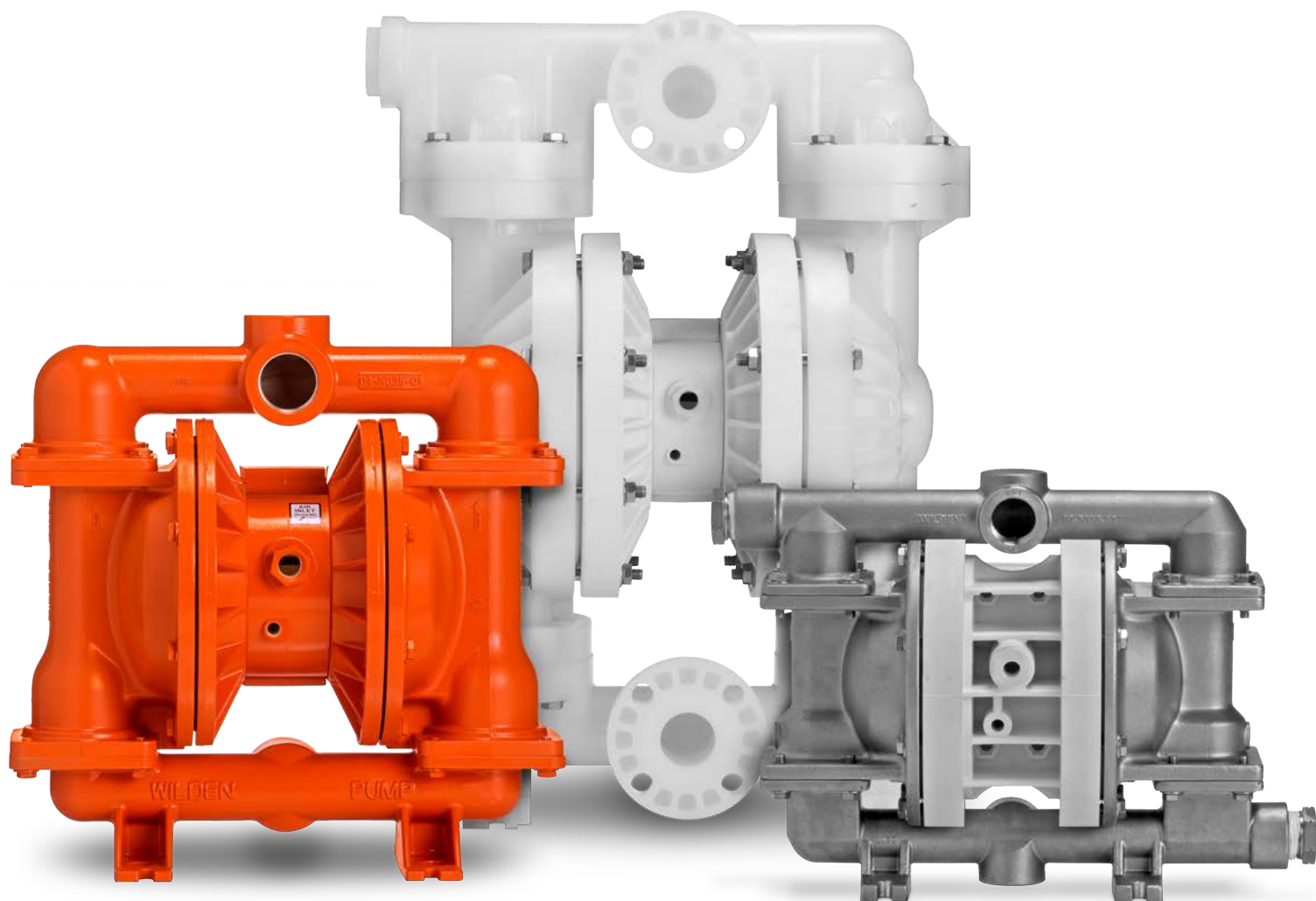



El secreto del éxito de las bombas serie Pro-Flo es la incorporación de un sistema de distribución de aire (ADS, por sus siglas en inglés) simple y duradero, que incluye un bloque central del plástico y una operación sin lubricante. El ADS de Pro-Flo incorpora tres partes móviles: la bobina sin balance de la válvula de aire, la bobina piloto y el ensamblado principal del eje/diafragma para tener simplicidad y alta confiabilidad.

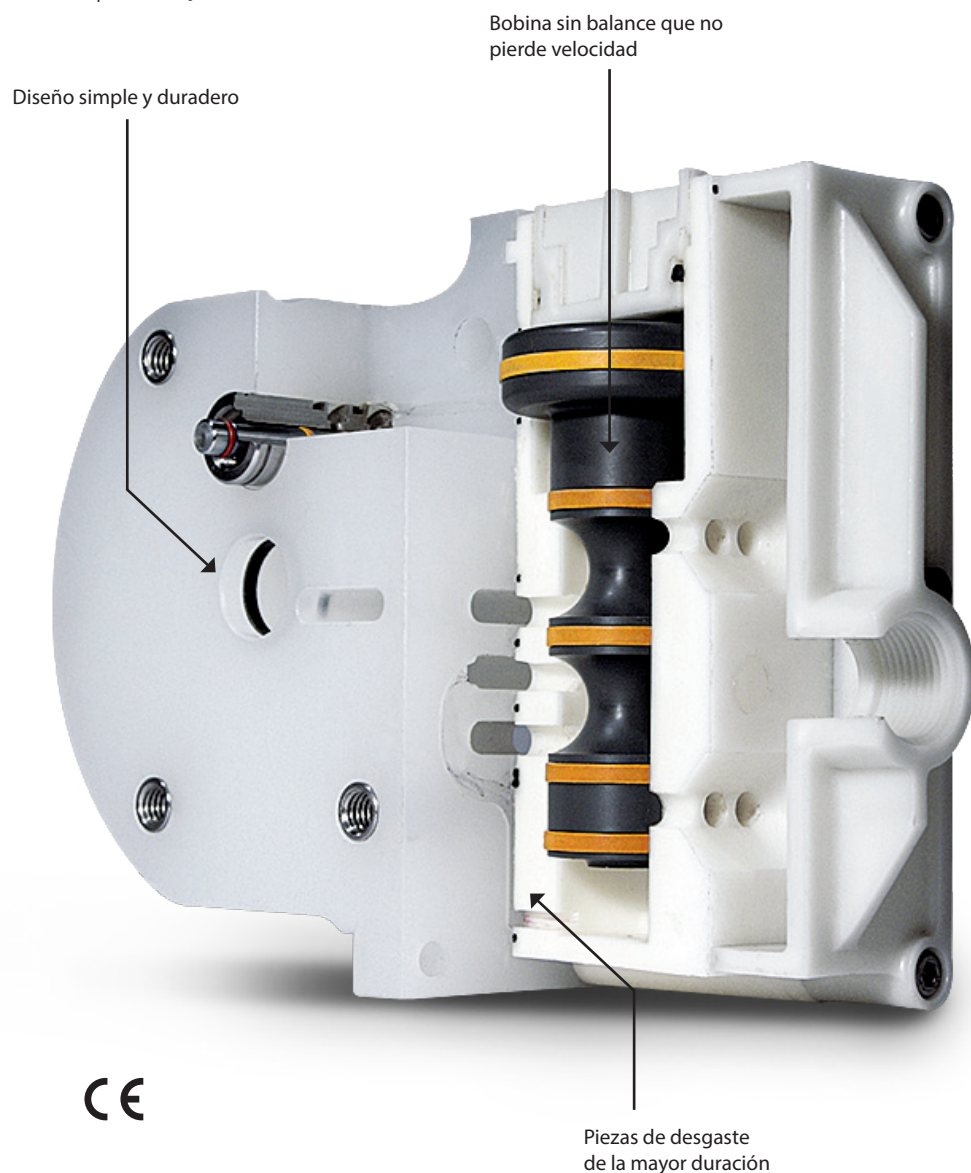

Principio básico de las bombas AODD de Wilden

Las bombas AODD de Wilden son bombas recíprocas de estilo de desplazamiento positivo impulsadas por aire comprimido. Los siguientes planos e información detallan el patrón de flujo líquido por la bomba desde su posición inicial no cebada.

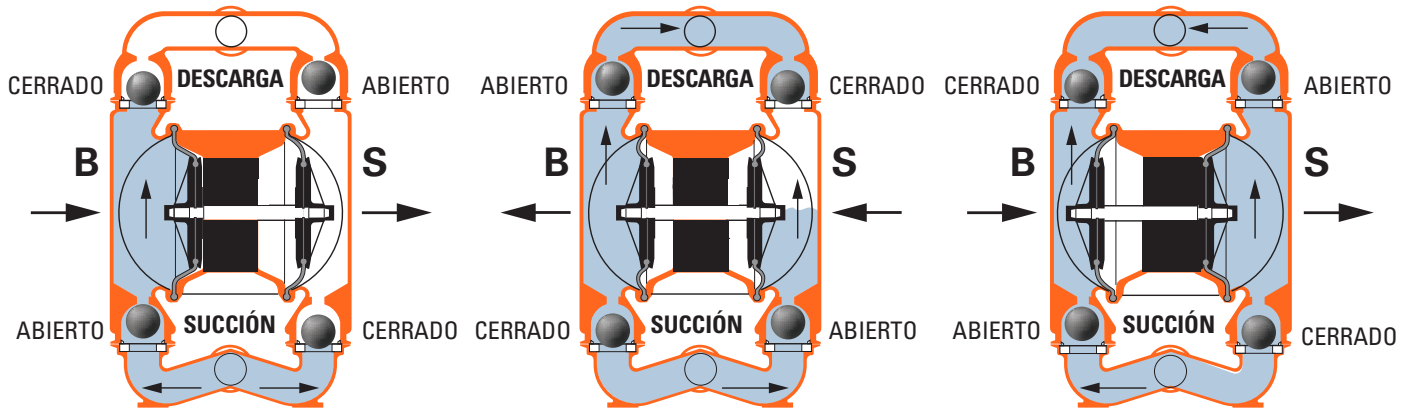

1. La válvula de aire dirige el aire presurizado al lado posterior del Diafragma A.
2. El aire comprimido aleja al diafragma del centro de la bomba.
3. El eje conectado jala al Diafragma B por el eje conectado al Diafragma A presurizado.
4. Ahora, el Diafragma B está en su carrera de succión. El movimiento del Diafragma B hacia el centro de la bomba crea un vacío dentro de la cámara B y causa presión atmosférica para forzar el líquido dentro del colector de succión, forzando que la bola de la válvula de succión se levante del asiento.
5. Cuando el diafragma presurizado, Diafragma A, alcanza el límite de su carrera de descarga, la válvula de aire redirige el aire presurizado al lado posterior del Diafragma B.
6. El aire presurizado aleja con fuerza al Diafragma B del centro, mientras que tira el Diafragma A hacia el centro.
7. Ahora, el Diafragma B está en su carrera de descarga. El Diafragma B fuerza la bola de la válvula de succión en su asiento por las fuerzas hidráulicas.
8. Las fuerzas hidráulicas levantan la bola de la válvula de descarga de su asiento, mientras que la bola de la válvula de descarga se fuerza en su asiento, forzando el líquido por la descarga de la bomba.
9. Al término de la carrera, la válvula de aire redirige el aire hacia el lado posterior del Diafragma A, que inicia al Diafragma B en su carrera de escape.
10. Mientras la bomba alcanza su punto inicial original, cada diafragma ha pasado por un escape y una carrera de descarga.

Estas acciones constituyen un ciclo completo de bombeo. Es posible que la bomba requiera varios ciclos para cebarse completamente, según las condiciones de la aplicación.

Beneficios de las bombas AODD

Gracias a su principio de operación único, las bombas AODD sobresalen en una amplia variedad de aplicaciones e incorporan varias funciones y beneficios, que incluyen:

- Autocebado
- Portabilidad
- Alto vacío
- Operación sin lubricante
- Sin sellos mecánicos, reduce el riesgo de derrames
- Capacidad de operar en seco
- Sin generación de calor
- Es sumergible
- Contención superior de producto
- Fácil instalación
- Resistente a la corrosión
- Mayor tiempo medio entre fallas (MTBF, por sus siglas en inglés)
- Anticongelante



Cómo se compara la AODD con otras tecnologías de bombas

Las bombas de doble diafragma operadas con aire proveen muchos beneficios únicos a todos los tipos de aplicaciones y mercados.

A = Excelente B = Bien C = Regular D = Malo		Sensible al cizallamiento	Capaz de operar en seco	Paso de sólidos	Costos de mantenimiento	Es sumergible
Tipo de bomba	 Bombas AODD de Wilden	A	A	A	A	A
	 Bombas de aspa	D	B	A	C	D
	 De engranes internos	D	C	B	D	D
	 Bombas de lóbulos	A	C	C	D	D
	 Bombas centrífugas	D	C	B	B	C
	 Bombas de cavidad progresiva	D	A	B	C	D
	 Bombas de pistón/émbolo	C	A	C	D	D

Aplicaciones Pro-Flo®

Al brindar servicios a los mercados de energía, procesamiento, higiene, minería, y agua y agua residual, la red de distribuidores de clase mundial de Wilden garantiza que tendrá acceso a las últimas tecnologías en bombas y servicios de transferencia de líquidos disponibles cuando las necesite. Visite wildendistributor.com para encontrar al distribuidor más cercano a usted.

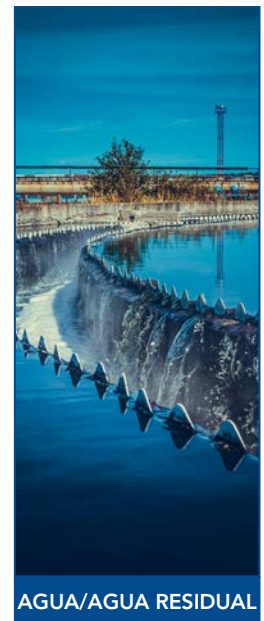

Bombas atornilladas de metal y de plástico de Wilden

Las bombas atornilladas de metal y plásticos de Wilden están diseñadas específicamente para que tengan un máximo desempeño y excelencia operativa en una variedad de aplicaciones. Su configuración atornillada asegura contención total del producto mientras que la ruta optimizada del líquido reduce la fricción interna para maximizar la descarga y eficacia. Las bombas atornilladas están diseñadas para ser un reemplazo intercambiable de los sistemas actuales.

OPCIONES DE TAMAÑO Y MATERIAL:

- Tamaños: 6 mm (1/4") a 76 mm (3")
- Materiales de la pista húmeda:
 - Metal: aluminio, hierro dúctil, acero inoxidable
 - Plástico: polipropileno, PVDF

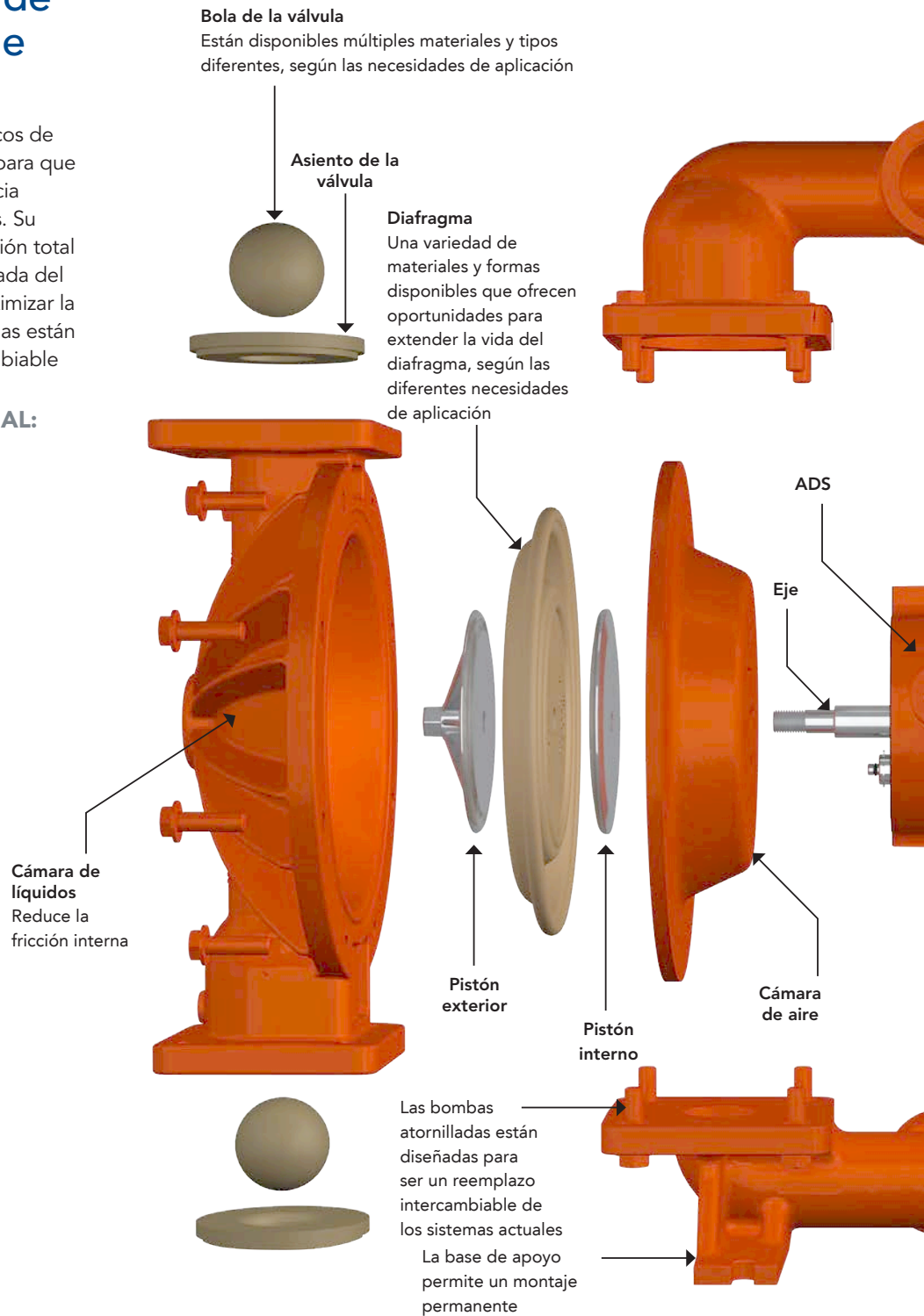

pciones de la serie Pro-Flo®

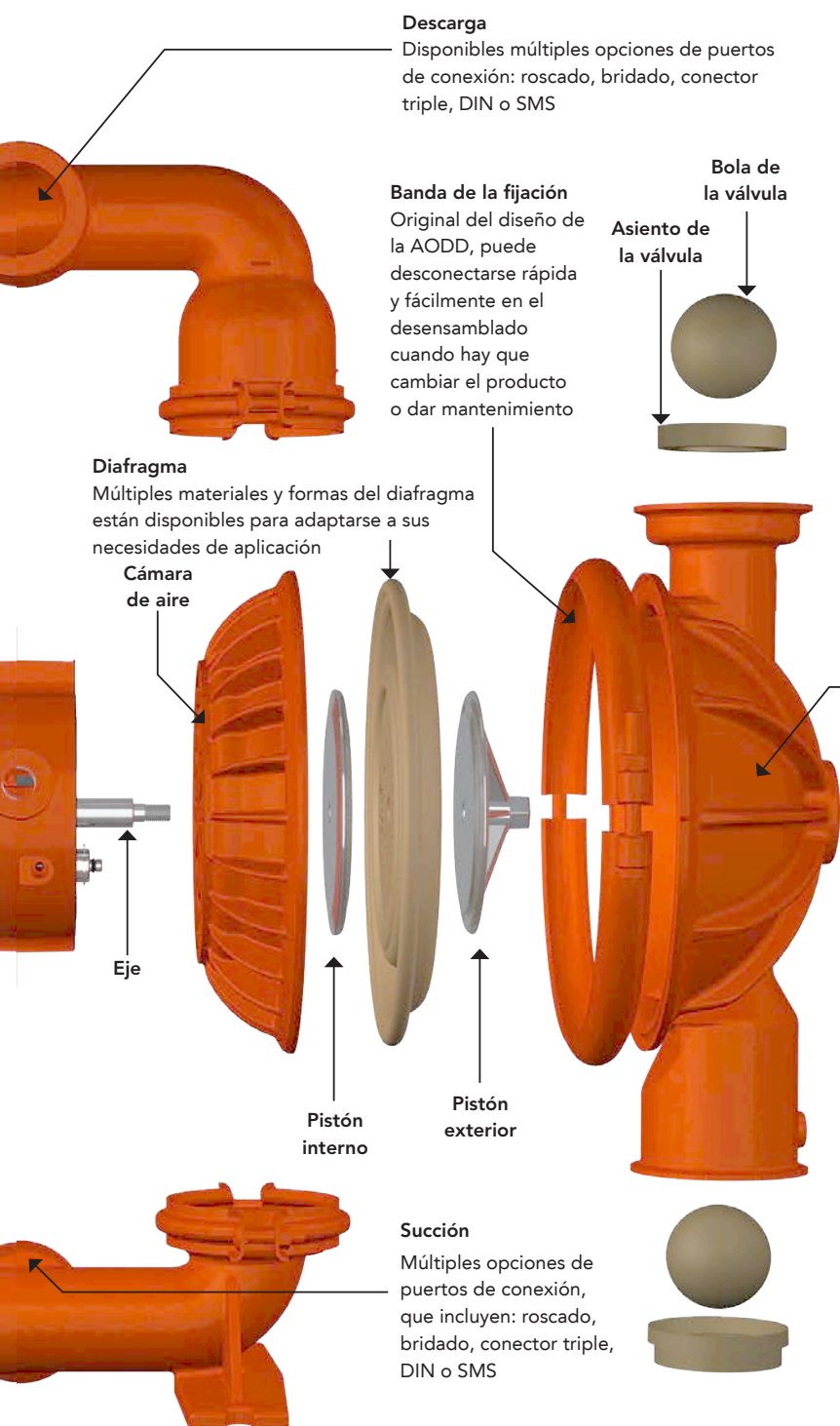

Bombas fijadas de metal y plástico de Wilden

Para las aplicaciones que requieren cambios constantes entre productos, las bombas fijadas de metal y plástico de Wilden proveen facilidad de mantenimiento. Las bandas de la fijación se retiran rápida y fácilmente al momento de reemplazar los diafragmas y para la limpieza. El menor tiempo de interrupción significa directamente un aumento en la productividad y contribuye a su rentabilidad.

OPCIONES DE TAMAÑO Y MATERIAL:

- Tamaños: 6 mm (1/4") a 51 mm (2")
- Materiales de la pista húmeda:
 - Metal: aluminio, acero inoxidable
 - Plástico: polipropileno, PVDF

¿Qué bomba es la correcta para mí?

¿Plástico o metal? – Tanto las bombas de plástico, como las de metal, tienen beneficios y características únicos que son aptos para sus necesidades específicas de aplicación. Para procesos químicos, las bombas de plástico generalmente proveen mayor resistencia que las de metal. Por otro lado, para los procesos de higiene, tiende a requerirse el acero inoxidable. Asimismo, las aplicaciones generales industriales se benefician de las propiedades duraderas del aluminio y el acero dúctil. Wilden tiene múltiples opciones de material para brindarle la bomba exacta necesaria para su aplicación.

¿Fijada o atornillada? – El diseño original de la bomba AODD –las bombas fijadas–, se presta a varios procesos y aplicaciones de desechos, además en la construcción y minería. La configuración fijada provee un mantenimiento más fácil sin sacrificar la confiabilidad. Las bombas atornilladas ofrecen una máxima contención de líquido del proceso frente a los diseños fijados con banda y pueden utilizarse para una gran variedad de aplicaciones, incluidos el petróleo y gas, pinturas y colorantes, y ácidos. Las bombas atornilladas también ofrecen una pista líquida rediseñada que reduce la fricción interna para maximizar la descarga y eficacia.

Diafragmas de Pistón Integral (IPDs)

Los IPD de Wilden ofrecen transferencias de producto seguras, limpias y confiables sin áreas de atrapamiento de producto, a fin de minimizar la contaminación del mismo y las responsabilidades de riesgo. Estos diafragmas tienen una forma lisa y perfilada, y sin pistón exterior. Los IPD tienen mayor durabilidad y vida útil, y son compatibles con ejes existentes y herramientas de soporte. También proveen mayores caudales y una instalación más rápida.

DIAFRAGMA DE PISTÓN INTEGRAL CHEM-FUSE

Los diafragmas Chem-Fuse son la solución ideal para las aplicaciones industriales y químicas generales. Al incorporar la tecnología patentada central del diseño de pistón integral de Wilden, los diafragmas Chem-Fuse resuelven muchos asuntos fundamentales que enfrentan las compañías industriales que utilizan diafragmas convencionales, sin sacrificar el rendimiento. Este diafragma presenta una gran variedad de límites de temperatura, vida útil extraordinaria, alta resistencia a la abrasión y una durabilidad sobresaliente, incluso al manejar ácidos, cáusticos y otros líquidos agresivos. Los beneficios adicionales incluyen:

- Hasta 100 % de incremento del caudal y elevación de succión, comparado con los diafragmas laminados de PTFE
- La eliminación de posibles puntos de derrames aumenta la contención y seguridad al bombear líquidos fundamentales o peligrosos
- Disponible en: Material Wil-Flex™
- Tamaños disponibles: 25 mm (1"), 38 mm (1-1/2"), 51 mm (2"), 76 mm (3")

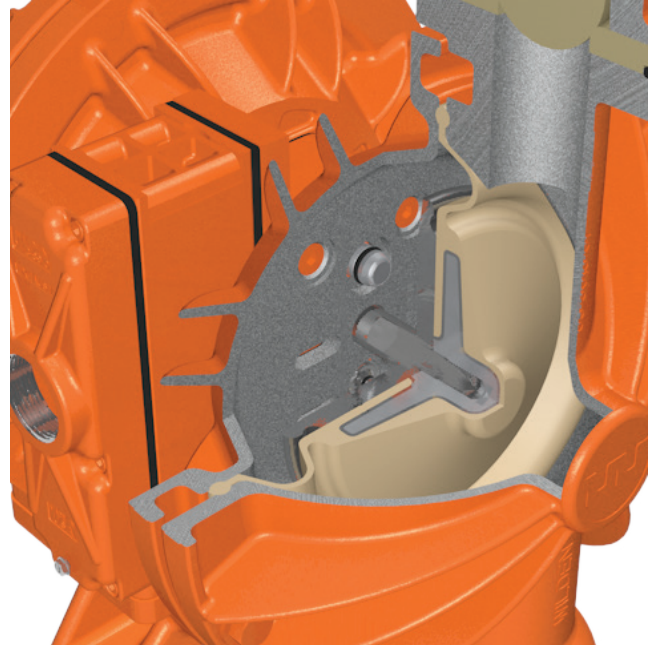

DIAFRAGMA ESTÁNDAR

BIEN

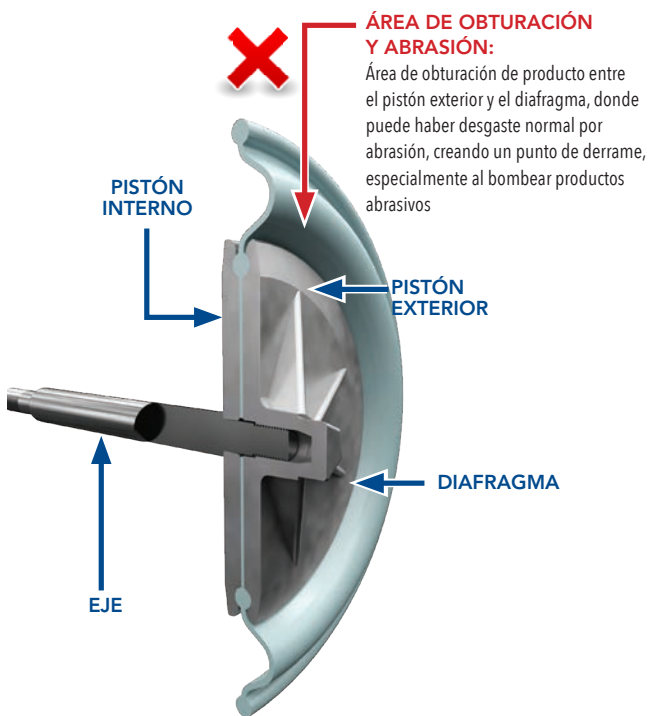

DIAFRAGMA CHEM-FUSE

MEJOR

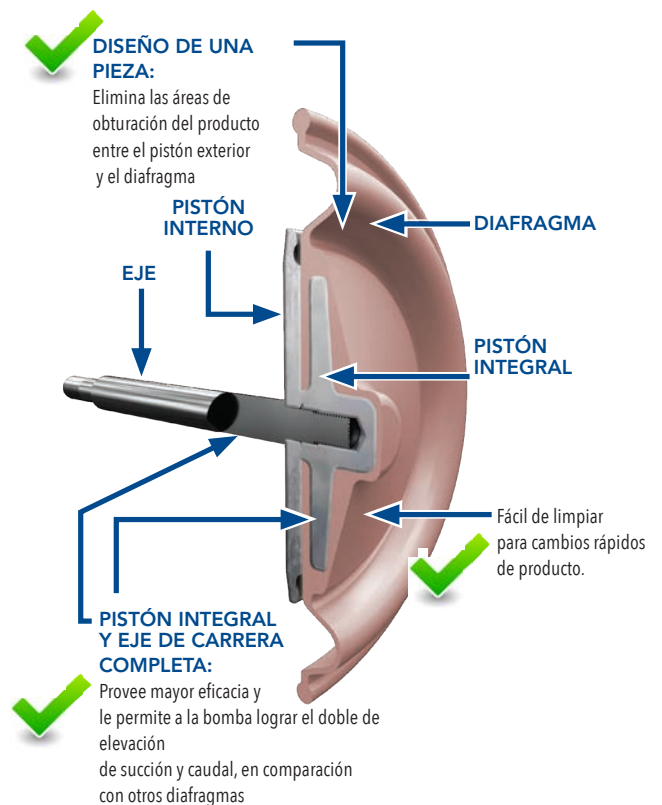

Además, Wilden también ofrece una variedad de otras opciones de diafragma, incluidas:

EZ-INSTALL

- Su forma enrocada permite una instalación rápida y fácil, y minimiza el riesgo de lesiones
- Menor tiempo de inactividad y costos de reemplazo de diafragma
- Disponible en: elastómeros termoplásticos (TPE) Wil-Flex, Saniflex™, poliuretano y Geolast®
- 100% compatible con herramientas existentes

ELASTÓMEROS PTFE

- Opción óptima para aplicaciones de químicos agresivos
- Excelente vida útil, buena resistencia a la abrasión y durabilidad
- Disponible en PTFE de carrera reducida y PTFE de carrera completa

ELASTÓMEROS DE CAUCHO

- Diafragma para propósitos generales
- Provee los mayores alcances de temperatura
- Mayor resistencia química
- Disponible en caucho de nitrilo, EPDM, neopreno y FKM

ULTRA-FLEX™

- Utiliza un diafragma con un compuesto de caucho de la mayor duración en la industria
- Reduce la tensión interna para tener una larga vida del diafragma
- Mayor resistencia a la abrasión con materiales corrosivos



Accesorios

Los productos accesorios de Wilden agregan valor a su proceso líquido y expanden el rango de aplicación de las bombas Wilden, aumentando el desempeño o la utilidad de la bomba.

- **Amortiguadores de sobretensiones Equalizer®** - están diseñados para reducir la presión de los fluidos y las fluctuaciones del flujo que son inherentes a las bombas de doble diafragma operadas por aire (AODD) proporcionando un flujo de descarga más ligero. Esta función es fundamental para las aplicaciones que necesitan minimizar la vibración y controlar el golpe de ariete que protege el sistema de tuberías y la instrumentación aguas abajo.
- **Wil-Gard™** - detecta y notifica al personal de la planta cuando se ha roto el diafragma, a fin de evitar mayor daño a la bomba
- **Monitoreo del ciclo de la bomba (PCMI, por sus siglas en inglés)** - cuenta los ciclos de la bomba, captando la presencia de la bobina de la válvula de aire
- **Kit de la bomba de tambor** - les permite a las bombas Wilden de 6 mm (1/4") y 13 mm (1/2") adaptarse directamente a los tambores para tener una transferencia de líquido rentable y eficaz



Kits de reparación y reacondicionamiento

Los kits de reparación húmeda y en seco de Wilden para las bombas AODD se diseñaron para ayudar a mantener adecuadamente la salud y el desempeño de su bomba Wilden.

Siempre utilice únicamente kits de aire y kits húmedos de Wilden al reparar y mantener sus productos Wilden, a fin de conservar el desempeño óptimo y las garantías de fábrica.

- Ordene fácilmente en línea a conveniencia
- Los kits se mantienen y envían en paquetes sellados
- Incluye todos los componentes necesarios para la reparación y mantenimiento

Wilden también ofrece kits de reacondicionamiento, que le permiten mejorar sus bombas existentes. Otras partes de repuesto fuera de los kits de reparación tradicionales están disponibles a solicitud.



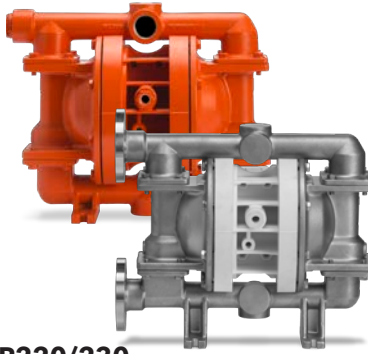

BOMBA ATORNILLADA DE METAL DE 25 mm (1") PRO-FLO

DESIGNACIÓN: ROSCADA (P220/A, P220/S, P220/W), BRIDADA (P230/S)



Succión de aire: 6 mm (1/4")
 Succión líquida: 25 mm (1")
 Descarga líquida: 25 mm (1")
 Tipo de conexión:
 NPT/BSPT (Roscada)
 DIN/ANSI (Bridada)

Caudal máx.:
 212 lpm (56 gpm)
 Presión de succión máx.:
 8.6 bar (125 psig)
 Tamaño máx. de sólidos:
 6.4 mm (1/4")

Elevación de succión máx.:
 5.5 m Seco (18.2')
 9.3 m Húmedo (30.6')
 Peso de embarque:
 Aluminio 11 kg (24 lb)
 Hierro dúctil 21 kg (47 lb)
 316 Acero inoxidable 23 kg (51 lb)

P220/230

Dimensiones

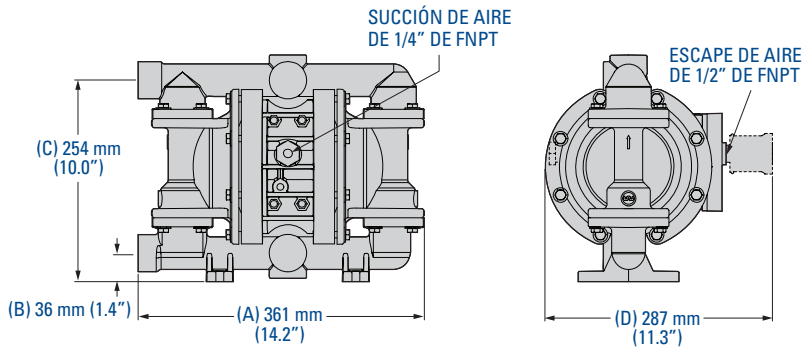

(A) 373 mm (14.7") | (B) 69 mm (2.7") | (C) 287 mm (11.3") | (D) 287 mm (11.3")

Tenga en cuenta que las dimensiones varían según el material y la conexión. Para más información, haga referencia a P220/230 Metal EOM.

Curva de Flujo APTA PARA TPE

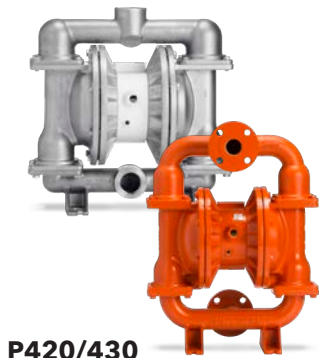
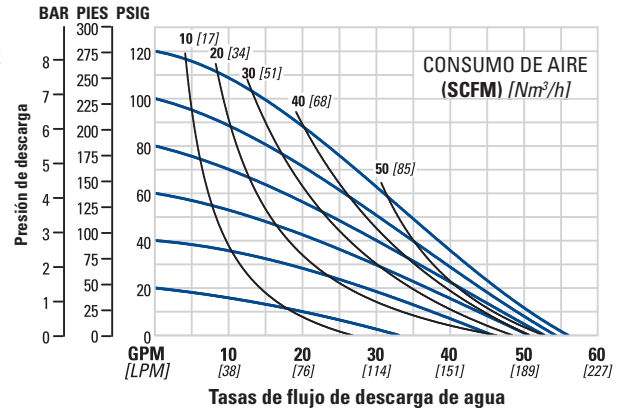

BOMBA ATORNILLADA DE METAL DE 38 mm (1-1/2") PRO-FLO

DESIGNACIÓN: ROSCADA (P420/A, P420/S, P420/W), BRIDADA (P430/A, P430/S, P430/W)



Succión de aire: 13 mm (1/2")
 Succión líquida: 38 mm (1-1/2")
 Descarga líquida:
 38 mm (1-1/2")
 Tipo de conexión:
 NPT/BSPT (Roscada)
 DIN/ANSI (Bridada)

Caudal máx.:
 492 lpm (130 gpm)
 Presión de succión máx.:
 8.6 bar (125 psig)
 Tamaño máx. de sólidos:
 6.4 mm (1/4")

Elevación de succión máx.:
 5.5 m Seco (18.2')
 9.0 m Húmedo (29.5')

Peso de embarque:
 420 Roscada AL 26 kg (57 lb)
 420 Roscada SS 50 kg (111 lb)
 420 Roscada Iron 39 kg (86 lb)
 430 Bridada AL 28 kg (62 lb)
 430 Bridada SS 53 kg (116 lb)
 430 Bridada Iron 42 kg (92 lb)

P420/430

Dimensiones

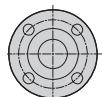
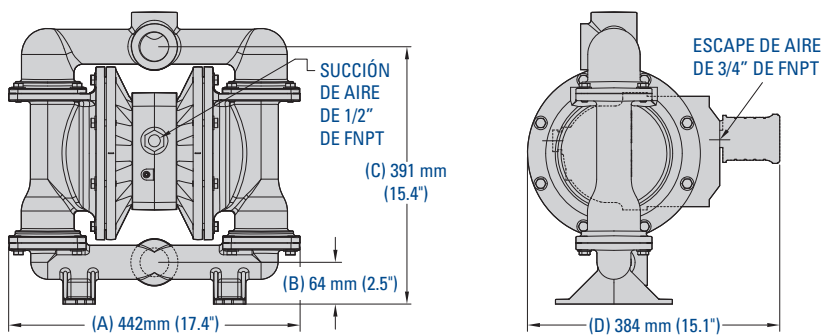

(A) 443 mm (17.5") | (B) 89 mm (3.5") | (C) 528 mm (20.8") | (D) 384 mm (15.1")

Tenga en cuenta que las dimensiones varían según el material y la conexión. Para más información, haga referencia a P420/430 Metal EOM.

Curva de Flujo APTA PARA TPE

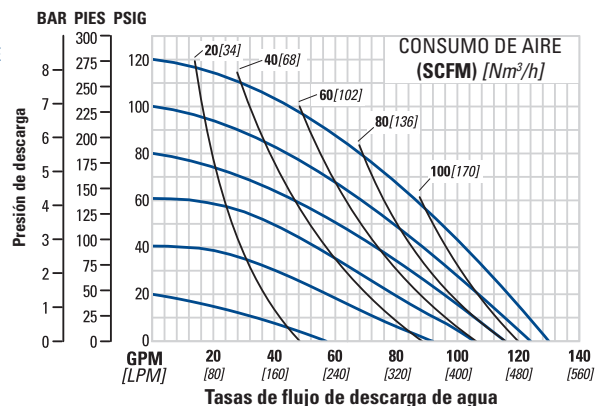

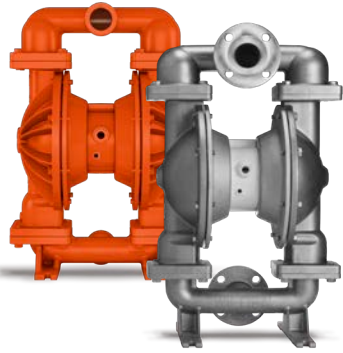

BOMBA ATORNILLADA DE METAL DE 51 mm (2") PRO-FLO

DESIGNACIÓN: ROSCADA (P820/A, P820/S, P820/W), BRIDADA (P830/A, P830/S, P830/W)



Succión de aire: 13 mm (1/2")	Caudal máx.: 609 lpm (161 gpm)	Elevación de succión máx.: 7.4 m Seco (24.3')	Peso de embarque: 820 Roscada AL 47 kg (104 lb)
Succión líquida: 51 mm (2")	Presión de succión máx.: 8.6 bar (125 psig)	9.0 m Húmedo (29.5')	820 Roscada SS 73 kg (161 lb)
Descarga líquida: 51 mm (2")	Tamaño máx. de sólidos: 6.4 mm (1/4")		820 Roscada Iron 71 kg (156 lb)
Tipo de conexión: NPT/BSPT (Roscada)			830 Bridada AL 54 kg (118 lb)
DIN/ANSI (Bridada)			830 Bridada SS 81 kg (178 lb)
			830 Bridada Iron 82 kg (181 lb)

P820/830

Dimensiones

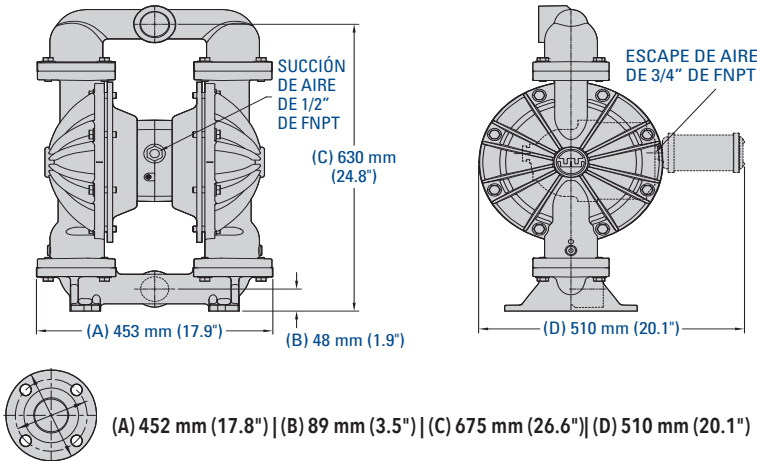

(A) 452 mm (17.8") | (B) 89 mm (3.5") | (C) 675 mm (26.6") | (D) 510 mm (20.1")

Tenga en cuenta que las dimensiones varían según el material y la conexión. Para más información, haga referencia a P820/830 Metal EOM.

Curva de Flujo APTA PARA TPE

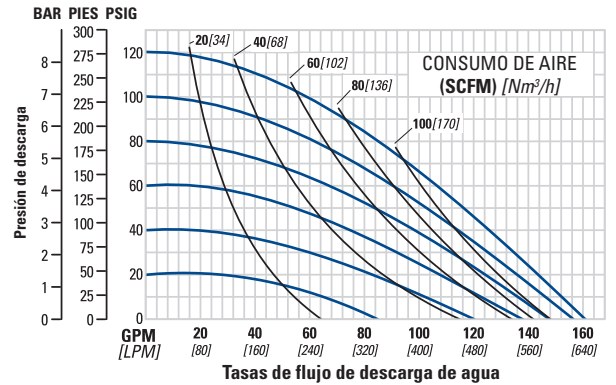

BOMBA ATORNILLADA DE PLÁSTICO DE 6 mm (1/4") PRO-FLO

DESIGNACIÓN: ROSCADA (P25/K, P25/P)



Succión de aire: 3 mm (1/8")	Caudal máx.: 16.7 lpm (4.4 gpm)	Elevación de succión máx.: 1.9 m Seco (6.2')
Succión líquida: 6 mm (1/4")	Presión de succión máx.: 8.6 bar (125 psig)	9.3 m Húmedo (30.6')
Descarga líquida: 6 mm (1/4")	Tamaño máx. de sólidos: 0.7 mm (1/32")	
Tipo de conexión: NPT/BSPT (Roscada)		Peso de embarque: Polipropileno 2 kg (4 lb)
		PVDF 2 kg (5 lb)

P25

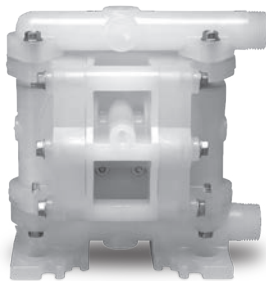

Dimensiones

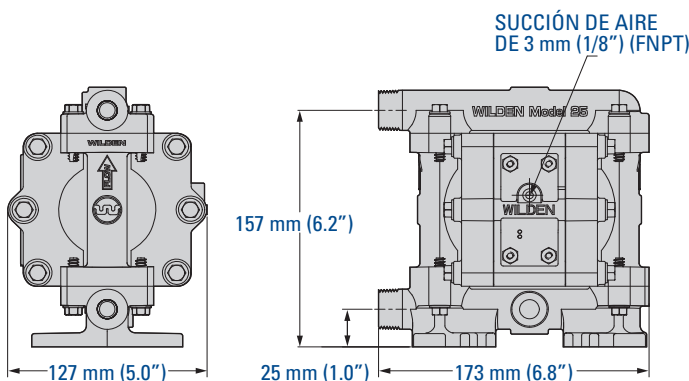

Tenga en cuenta que las dimensiones varían según el material y la conexión. Para más información, haga referencia a PP25 Plástico EOM.

Curva de Flujo APTA PARA PTFE

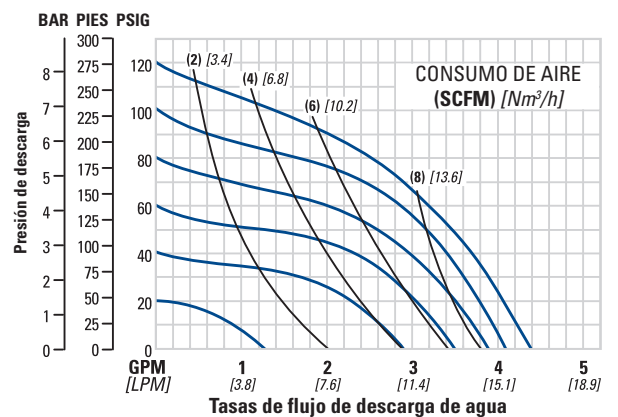



BOMBA ATORNILLADA DE PLÁSTICO DE 13 mm (1/2") PRO-FLO

DESIGNACIÓN: ROSCADA (P100/K, P100/P)



Succión de aire: 6 mm (1/4")
 Succión líquida: 13 mm (1/2")
 Descarga líquida: 13 mm (1/2")
 Tipo de conexión:
 NPT/BSPT (Rosca)

Caudal máx.:
 58.7 lpm (15.5 gpm)
 Presión de succión máx.:
 8.6 bar (125 psig)
 Tamaño máx. de sólidos:
 1.6 mm (1/16")

Elevación de succión máx.:
 5.5 m Seco (17.0')
 9.3 m Húmedo (30.6')
 Peso de embarque:
 Polipropileno 4 kg (8 lb)
 PVDF 5 kg (10 lb)

P100

Dimensiones

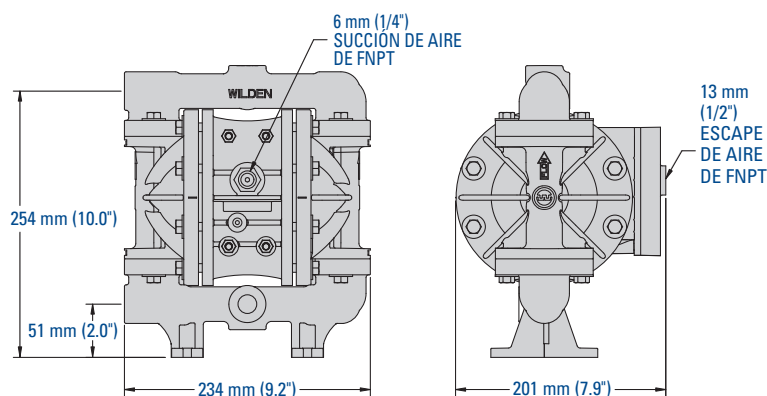

Tenga en cuenta que las dimensiones varían según el material y la conexión. Para más información, haga referencia a P100 Plástico EOM.

Curva de Flujo APTA PARA TPE

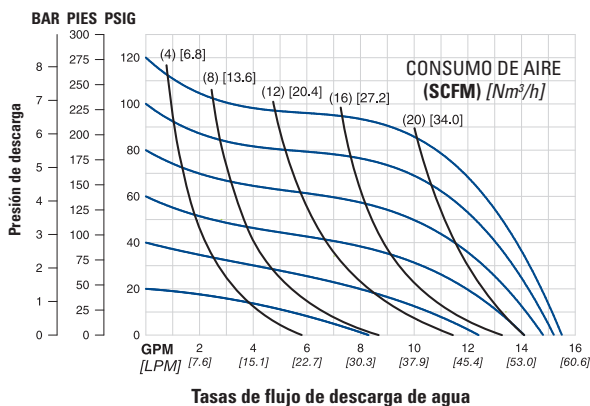

BOMBA ATORNILLADA DE PLÁSTICO DE 25 mm (1") PRO-FLO

DESIGNACIÓN: BRIDADA (P200/K, P200/P)



Succión de aire: 6 mm (1/4")
 Succión líquida: 25 mm (1")
 Descarga líquida: 25 mm (1")
 Tipo de conexión:
 DIN/ANSI (Bridada)

Caudal máx.:
 220 lpm (58 gpm)
 Presión de succión máx.:
 8.6 bar (125 psig)
 5.2 bar (75 psig) PFA únicamente
 Tamaño máx. de sólidos:
 4.76 mm (3/16")

Elevación de succión máx.:
 3.6 m Seco (11.9')
 9.8 m Húmedo (32.0')
 Peso de embarque:
 Polipropileno 10 kg (22 lb)
 PVDF 15 kg (32 lb)
 PFA 18 (40 lb)

P200

Dimensiones

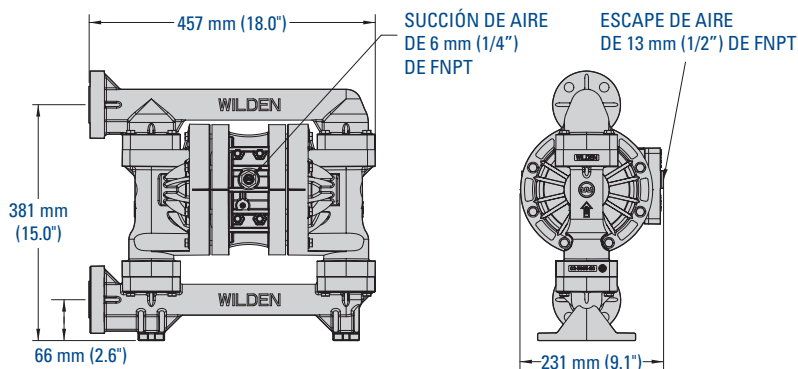

Tenga en cuenta que las dimensiones varían según el material y la conexión. Para más información, haga referencia a P200 Plástico EOM.

Curva de Flujo APTA PARA TPE

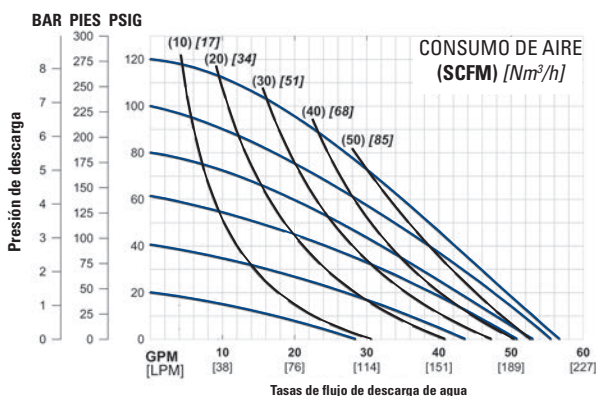

BOMBA ATORNILLADA DE PLÁSTICO DE 38 mm (1-1/2") PRO-FLO

DESIGNACIÓN: BRIDADA (P400/K, P400/P)

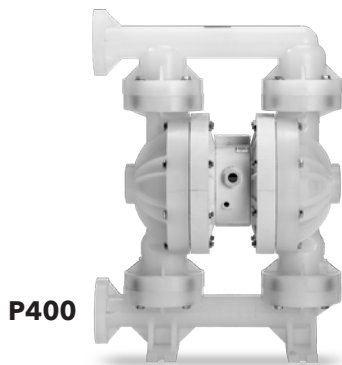

P400

Succión de aire: 13 mm (1/2")
 Succión líquida: 38 mm (1-1/2")
 Descarga líquida: 38 mm (1-1/2")
 Tipo de conexión:
 DIN/ANSI (Bridada)

Caudal máx.:
 454 lpm (120 gpm)
 Presión de succión máx.:
 8.6 bar (125 psig)
 Tamaño máx. de sólidos:
 6.4 mm (1/4")

Elevación de succión máx.:
 5.7 m Seco (18.7')
 9.7 m Húmedo (31.8')
 Peso de embarque:
 Polipropileno 19 kg (41 lb)
 PVDF 27 kg (59 lb)

Dimensiones

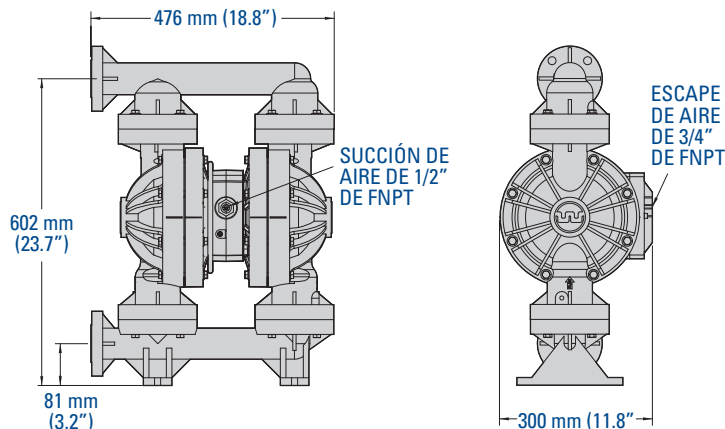

Tenga en cuenta que las dimensiones varían según el material y la conexión. Para más información, haga referencia a P400 Plástico EOM.

Curva de Flujo APTA PARA TPE

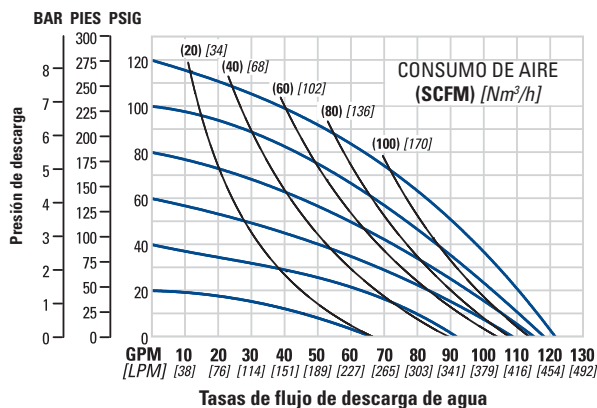

BOMBA ATORNILLADA DE PLÁSTICO DE 51 mm (2") PRO-FLO

DESIGNACIÓN: BRIDADA (P800/K, P800/P)

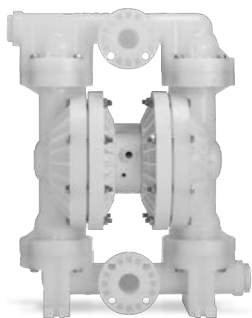

P800

Succión de aire: 13 mm (1/2")
 Succión líquida: 51 mm (2")
 Descarga líquida: 51 mm (2")
 Tipo de conexión:
 DIN/ANSI (Bridada)

Caudal máx.:
 624 lpm (165 gpm)
 Presión de succión máx.:
 8.6 bar (125 psig)
 Tamaño máx. de sólidos:
 6.4 mm (1/4")

Elevación de succión máx.:
 6.2 m Seco (20.4')
 9.0 m Húmedo (29.5')
 Peso de embarque:
 Polipropileno 32 kg (70 lb)
 PVDF 45 kg (99 lb)

Dimensiones

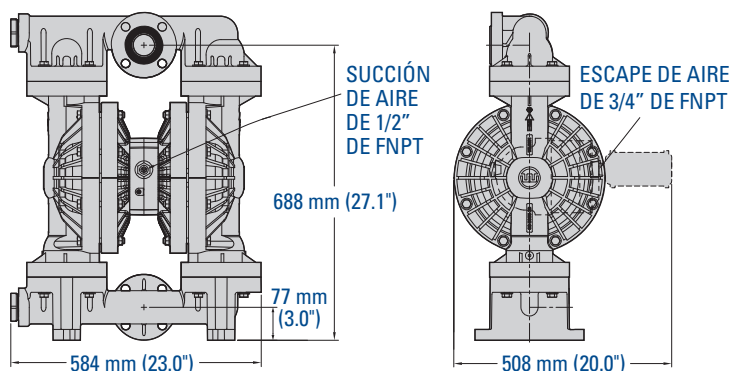

Tenga en cuenta que las dimensiones varían según el material y la conexión. Para más información, haga referencia a P800 Plástico EOM.

Curva de Flujo APTA PARA TPE

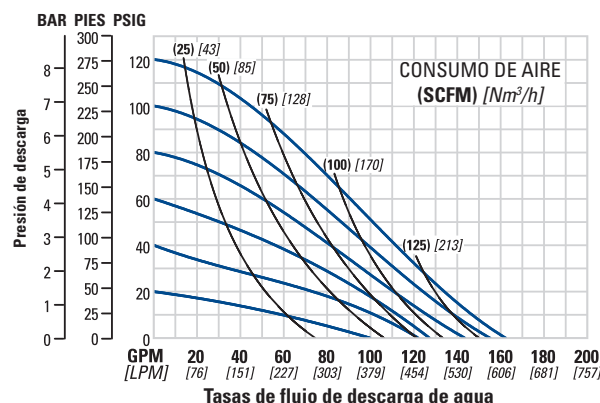

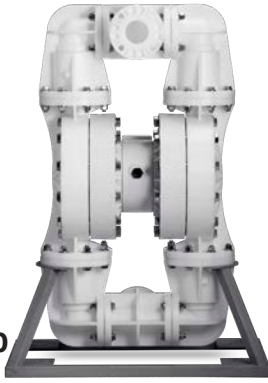

P1500

BOMBA ATORNILLADA DE PLÁSTICO DE 76 mm (3") PRO-FLO

DESIGNACIÓN: BRIDADA (P1500/K, P1500/P)



Succión de aire: 19 mm (3/4")
 Succión líquida: 76 mm (3")
 Descarga líquida: 76 mm (3")
 Tipo de conexión:
 DIN/ANSI (Bridada)

Caudal máx.:
 878 lpm (232 gpm)
 Presión de succión máx.:
 8.6 bar (125 psig) (PVDF únicamente)
 6.9 bar (100 psig) (Polipropileno únicamente)

Elevación de succión máx.:
 5.5 m Seco (18.2')
 8.6 m Húmedo (28.4')
 Peso de embarque:
 Polipropileno 138 kg (305 lb)
 PVDF 161 kg (356 lb)

Tamaño máx. de sólidos:
 12.7 mm (1/2")

Dimensiones

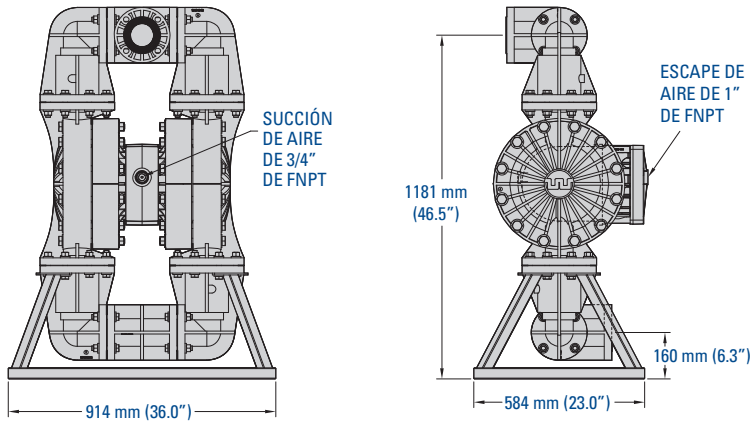

Tenga en cuenta que las dimensiones varían según el material y la conexión. Para más información, haga referencia a P1500 Plástico EOM.

Curva de Flujo APTA PARA PTFE DE CARRERA COMPLETA

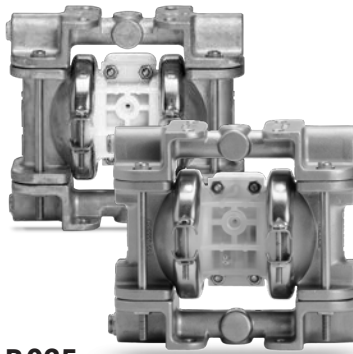
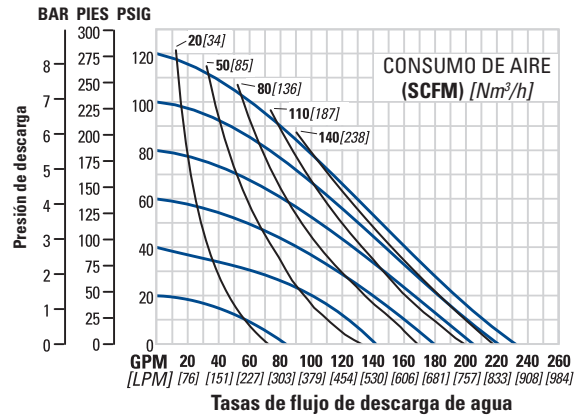

P.025

BOMBA FIJADA DE METAL DE 6 mm (1/4") PRO-FLO

DESIGNACIÓN: ROSCADA (P.025/A, P.025/S)



Succión de aire: 3 mm (1/8")
 Succión líquida: 6 mm (1/4")
 Descarga líquida: 6 mm (1/4")
 Tipo de conexión:
 NPT/BSPT (Rosca)

Caudal máx.:
 18.9 lpm (5 gpm)
 Presión de succión máx.:
 8.6 bar (125 psig)
 Tamaño máx. de sólidos:
 0.4 mm (1/64")

Elevación de succión máx.:
 3.3 m Seco (10.8')
 9.5 m Húmedo (31.2')
 Peso de embarque:
 Aluminio 1.8 kg (4 lb)
 Acero inoxidable 4.0 kg (8.9 lb)
 Hastelloy® 4.3 kg (9.5 lb)

Dimensiones

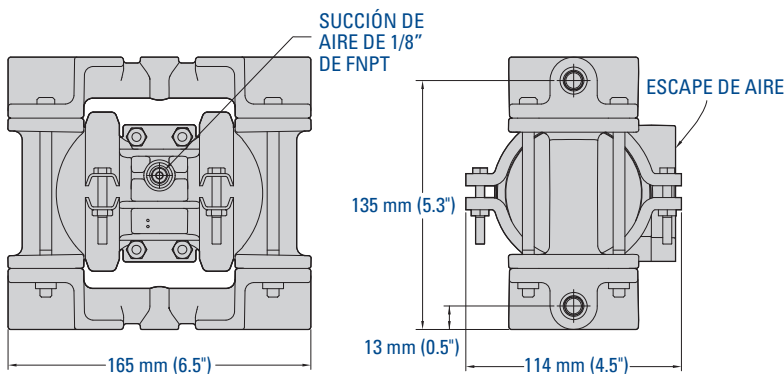

Tenga en cuenta que las dimensiones varían según el material y la conexión. Para más información, haga referencia a P.025 Metal EOM.

Curva de Flujo APTA PARA TPE

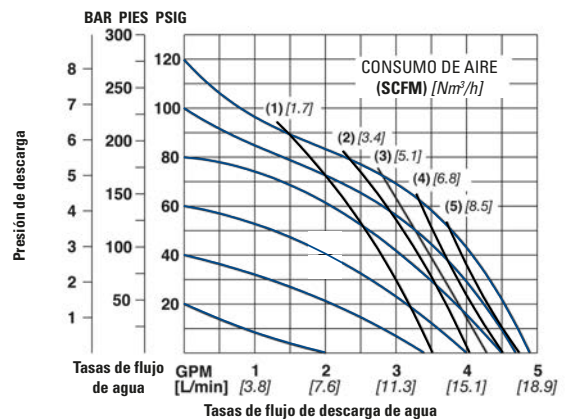

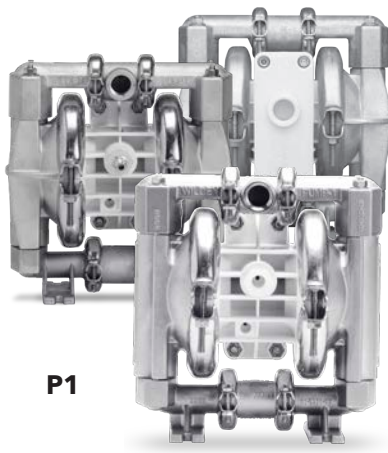

P1

BOMBA FIJADA DE METAL DE 13 mm (1/2") PRO-FLO

DESIGNACIÓN: ROSCADA (P1/A, P1/S)



Succión de aire: 6 mm (1/4")
 Succión líquida: 13 mm (1/2")
 Descarga líquida: 13 mm (1/2")
 Tipo de conexión:
 NPT/BSPT (Rosca)

Caudal máx.:
 58.7 lpm (15.5 gpm)
 Presión de succión máx.:
 8.6 bar (125 psig)
 Tamaño máx. de sólidos:
 1.59 mm (1/16")

Elevación de succión máx.:
 5.8 m Seco (19.0')
 9.5 m Húmedo (31.0')
 Peso de embarque:
 Aluminio 6 kg (13 lb)
 Acero inoxidable 9kg (20 lb)

Dimensiones

SUCCIÓN DE AIRE DE 6 mm (1/4") DE FNPT

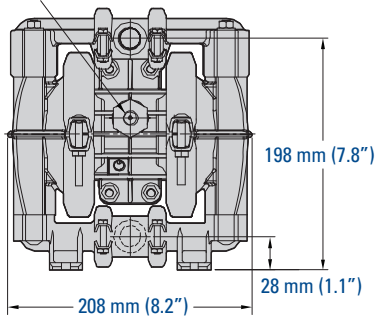

ESCAPE DE AIRE DE 13 mm (1/2") DE FNPT

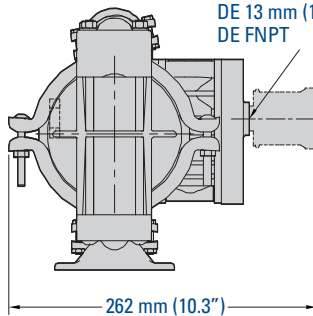

Curva de Flujo APTA PARA TPE

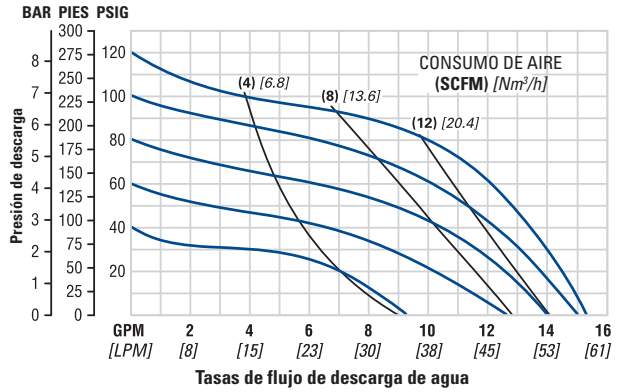

Tenga en cuenta que las dimensiones varían según el material y la conexión. Para más información, haga referencia a P1 Metal EOM.



P2

BOMBA FIJADA DE METAL DE 25 mm (1") PRO-FLO

DESIGNACIÓN: ROSCADA (P2/A, P2/S)



Succión de aire: 6 mm (1/4")
 Succión líquida: 25 mm (1")
 Descarga líquida: 19 mm (3/4")
 Tipo de conexión:
 NPT/BSPT (Rosca)

Caudal máx.:
 172 lpm (45.5 gpm)
 Presión de succión máx.:
 8.6 bar (125 psig)
 Tamaño máx. de sólidos:
 3.2 mm (1/8")

Elevación de succión máx.:
 7.6 m Seco (25.0')
 9.0 m Húmedo (29.5')
 Peso de embarque:
 Aluminio 9 kg (20 lb)
 Acero inoxidable 17 kg (37 lb)

Dimensiones

SUCCIÓN DE AIRE DE 6 mm (1/4") DE FNPT

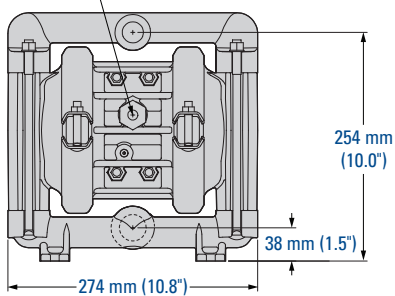

ESCAPE DE AIRE DE 19 mm (3/4") DE FNPT

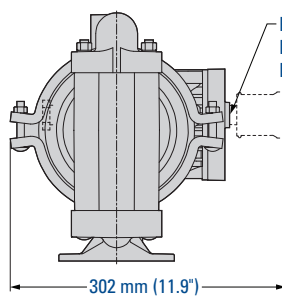

Curva de Flujo APTA PARA TPE

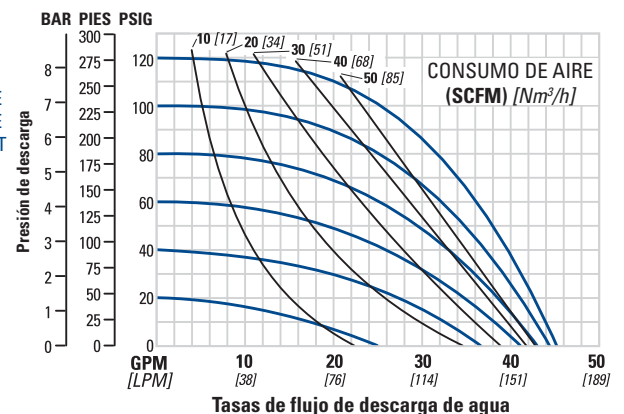

Tenga en cuenta que las dimensiones varían según el material y la conexión. Para más información, haga referencia a P2 Metal EOM.

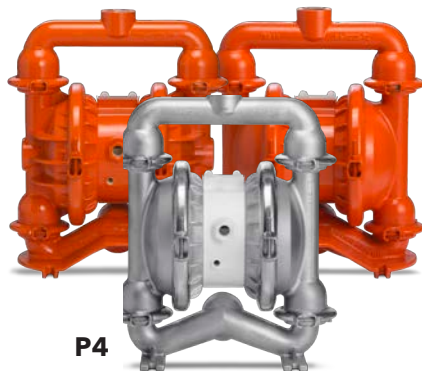

P4

BOMBA FIJADA DE METAL DE 38 mm (1-1/2") PRO-FLO

DESIGNACIÓN: ROSCADA (P4/A, P4/S, P4/W)



Succión de aire: 13 mm (1/2")
 Succión líquida: 38 mm (1-1/2")
 Descarga líquida: 32 mm (1-1/4")
 Tipo de conexión:
 NPT/BSPT (Rosca)

Caudal máx.:
 330 lpm (87.2 gpm)
 Presión de succión máx.:
 8.6 bar (125 psig)
 Tamaño máx. de sólidos:
 4.8 mm (3/16")

Elevación de succión máx.:
 6.4 m Seco (21.0')
 9.3 m Húmedo (30.6')
 Peso de embarque:
 Aluminio 13 kg (29 lb)
 316 Acero inoxidable 20 kg (45 lb)
 Hierro forjado 22 kg (49 lb)
 Aleación C 23 kg (51 lb)

Dimensiones

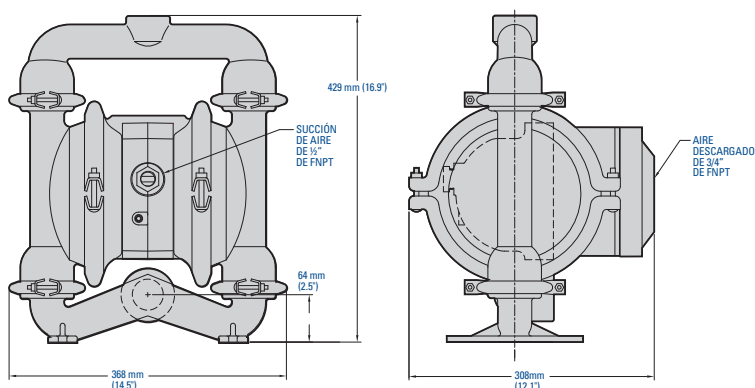

Tenga en cuenta que las dimensiones varían según el material y la conexión. Para más información, haga referencia a P4 Metal EOM.

Curva de Flujo APTA PARA TPE

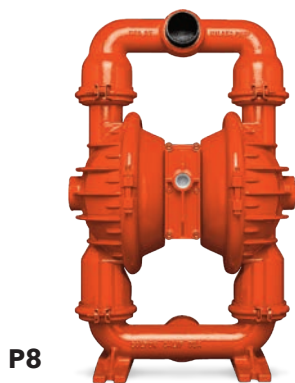
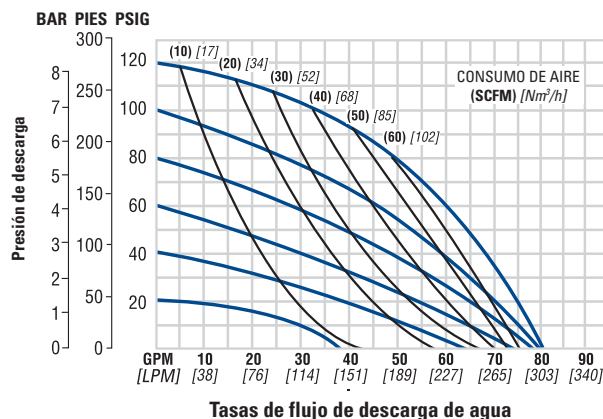

P8

BOMBA FIJADA DE METAL DE 51 mm (2") PRO-FLO

DESIGNACIÓN: ROSCADA (P8/A, P8/S, P8/W)



Succión de aire: 13 mm (1/2")
 Succión líquida: 51 mm (2")
 Descarga líquida: 51 mm (2")
 Tipo de conexión:
 NPT/BSPT (Rosca)

Caudal máx.:
 630 lpm (166 gpm)
 Presión de succión máx.:
 8.6 bar (125 psig)
 Tamaño máx. de sólidos:
 6.4 mm (1/4")

Elevación de succión máx.:
 6.9 m Seco (22.7')
 9.3 m Húmedo (30.6')
 Peso de embarque:
 Aluminio 32 kg (70 lb)
 316 Acero inoxidable 51 kg (112 lb)
 Hierro forjado 47 kg (104 lb)
 Aleación C 52 kg (114 lb)

Dimensiones

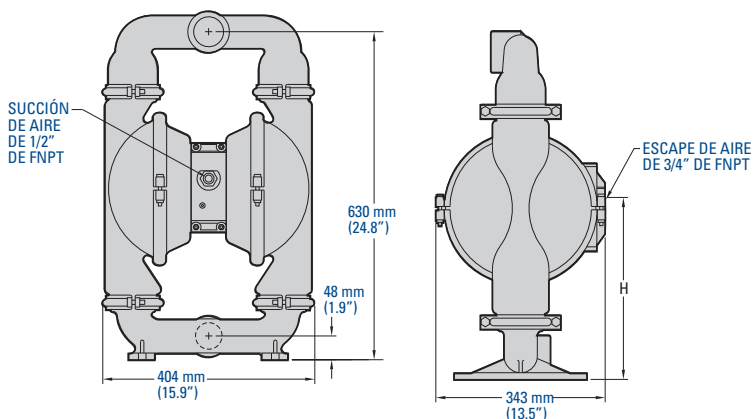

Tenga en cuenta que las dimensiones varían según el material y la conexión. Para más información, haga referencia a P8 Metal EOM.

Curva de Flujo APTA PARA TPE

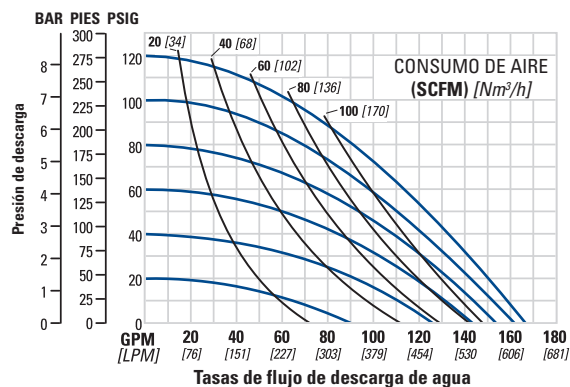



BOMBA FIJADA DE PLÁSTICO DE 6 mm (1/4") PRO-FLO

DESIGNACIÓN: ROSCADA (P.025/K, P.025/P)



Succión de aire: 3 mm (1/8")
 Succión líquida: 6 mm (1/4")
 Descarga líquida: 6 mm (1/4")
 Tipo de conexión:
 NPT/BSPT (Rosca)

Caudal máx.:
 18.1 lpm (4.8 gpm)
 Presión de succión máx.:
 8.6 bar (125 psig)
 Tamaño máx. de sólidos:
 0.4 mm (1/64")

Elevación de succión máx.:
 3.05 m Seco (10.0')
 9.45 m Húmedo (31')
 Peso de embarque:
 1.4 kg (3 lb)

P.025

Dimensiones

SUCCIÓN DE AIRE DE
 3 mm (1/8") DE FNPT

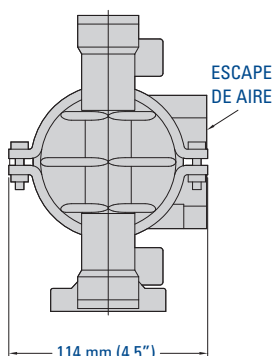
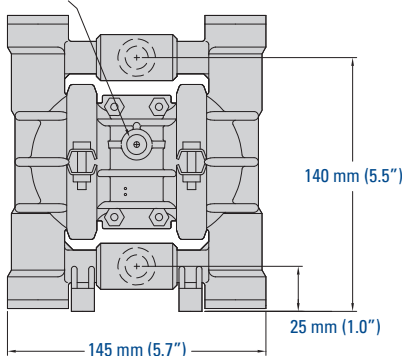

Tenga en cuenta que las dimensiones varían según el material y la conexión. Para más información, haga referencia a P.025 Plástico EOM.

Curva de Flujo APTA PARA TPE

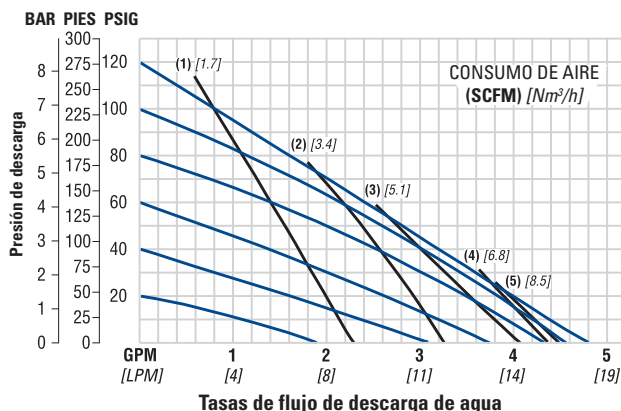

BOMBA FIJADA DE PLÁSTICO DE 13 mm (1/2") PRO-FLO

DESIGNACIÓN: ROSCADA (P1/K, P1/P, P1/T)



Succión de aire: 6 mm (1/4")
 Succión líquida: 13 mm (1/2")
 Descarga líquida: 13 mm (1/2")
 Tipo de conexión:
 NPT/BSPT (Rosca)

Caudal máx.:
 56.8 lpm (15 gpm)
 Presión de succión máx.:
 8.6 bar (125 psig)
 Tamaño máx. de sólidos:
 1.6 mm (1/16")

Elevación de succión máx.:
 6.1 m Seco (20')
 9.8 m Húmedo (32.0')
 Peso de embarque:
 Polipropileno 4 kg (9 lb)
 PVDF 5 kg (11 lb)
 PTFE PFA 6 kg (12 lb)

P1

Dimensiones

SUCCIÓN DE AIRE
 DE 6 mm (1/4") DE FNPT

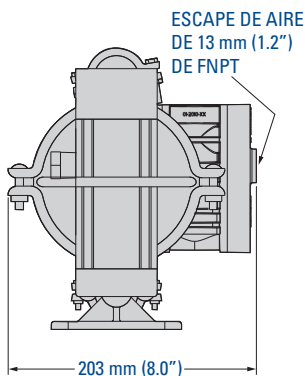
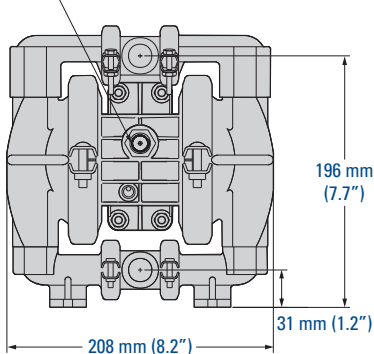

Tenga en cuenta que las dimensiones varían según el material y la conexión. Para más información, haga referencia a P1 Plástico EOM.

Curva de Flujo APTA PARA TPE

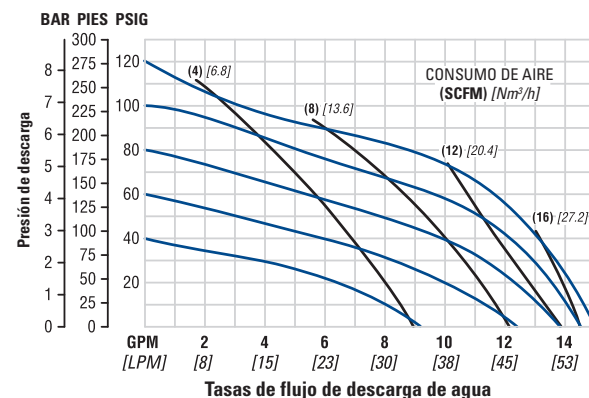

BOMBA FIJADA DE PLÁSTICO DE 25 mm (1") PRO-FLO

DESIGNACIÓN: BRIDADA (P2/K, P2/P)

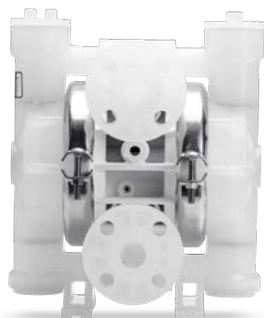

P2

Succión de aire: 6 mm (1/4")
 Succión líquida: 25 mm (1")
 Descarga líquida: 25 mm (1")
 Tipo de conexión:
 DIN/ANSI (Bridada)

Caudal máx.:
 140 lpm (37 gpm)
 Presión de succión máx.:
 8.6 bar (125 psig)
 Tamaño máx. de sólidos:
 3.2 mm (1/8")

Elevación de succión máx.:
 5.5 m Seco (18.0')
 8.8 m Húmedo (29.0')
 Peso de embarque:
 Polipropileno 8 kg (18 lb)
 PVDF 10 kg (23 lb)

Dimensiones

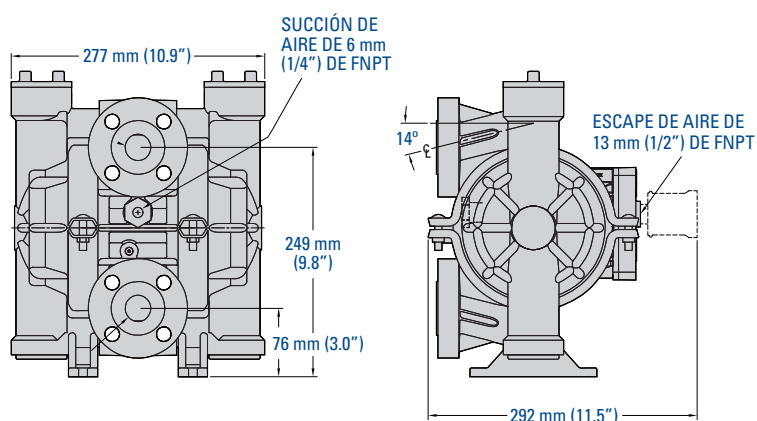

Tenga en cuenta que las dimensiones varían según el material y la conexión. Para más información, haga referencia a P2 Plástico EOM.

Curva de Flujo APTA PARA TPE

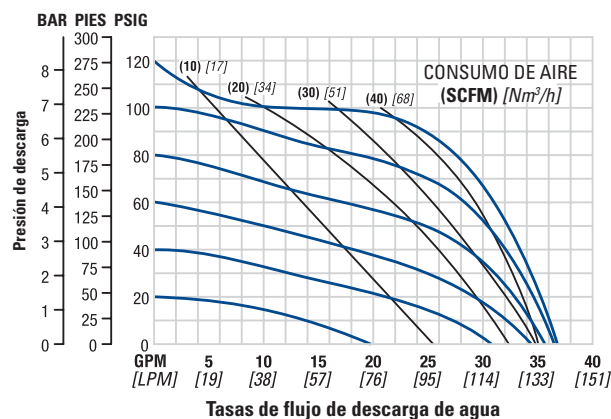

BOMBA FIJADA DE PLÁSTICO DE 38 mm (1-1/2") PRO-FLO

DESIGNACIÓN: BRIDADA (P4/K, P4/P, P4/T)



P4

Succión de aire: 13 mm (1/2")
 Succión líquida: 38 mm (1-1/2")
 Descarga líquida: 38 mm (1-1/2")
 Tipo de conexión:
 DIN/ANSI (Bridada)

Caudal máx.:
 354 lpm (94 gpm)
 Presión de succión máx.:
 8.6 bar (125 psig)
 Tamaño máx. de sólidos:
 4.8 mm (3/16")

Elevación de succión máx.:
 4.88 m Seco (16.0')
 9.3 m Húmedo (30.6')
 Peso de embarque:
 Polipropileno 16.8 kg (37 lb)
 PVDF 21.3 kg (47 lb)

Dimensiones

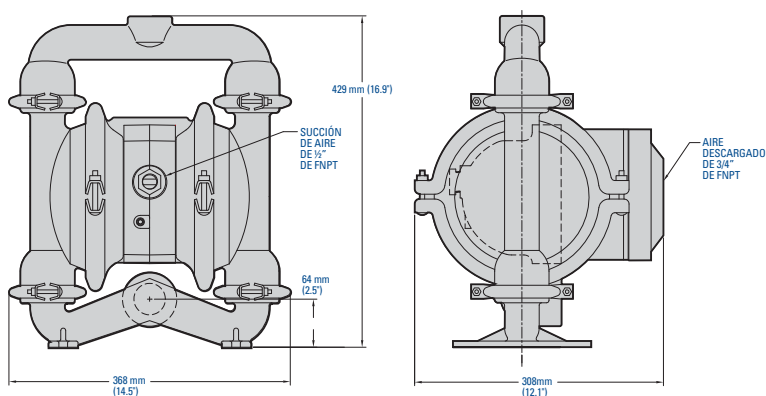

Tenga en cuenta que las dimensiones varían según el material y la conexión. Para más información, haga referencia a P4 Plástico EOM.

Curva de Flujo APTA PARA TPE

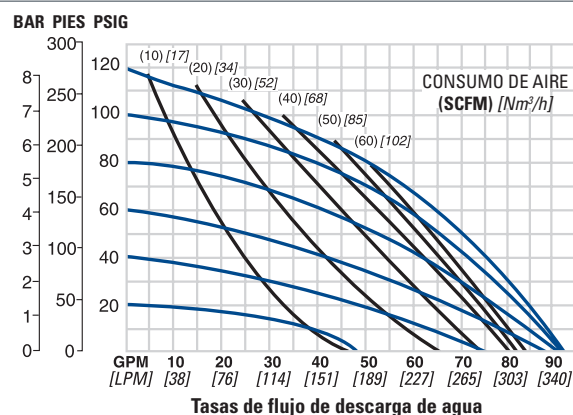

BOMBA FIJADA DE PLÁSTICO DE 51 mm (2") PRO-FLO

DESIGNACIÓN: BRIDADA (P8/P)



P8

Succión de aire: 13 mm (1/2")
 Succión líquida: 51 mm (2")
 Descarga líquida: 51 mm (2")
 Tipo de conexión:
 DIN/ANSI (Bridada)

Caudal máx.:
 643 lpm (170 gpm)
 Presión de succión máx.:
 8.6 bar (125 psig)
 Tamaño máx. de sólidos:
 6.4 mm (1/4")

Elevación de succión máx.:
 6.6 m Seco (21.8')
 8.3 m Húmedo (27.2')
 Peso de embarque:
 Polipropileno 34 kg (75 lb)
 PVDF 43 kg (95 lb)

Dimensiones

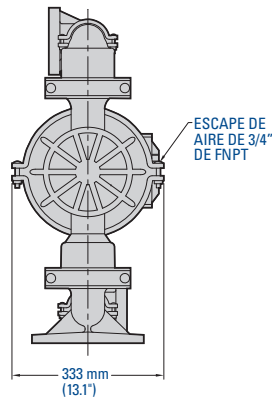
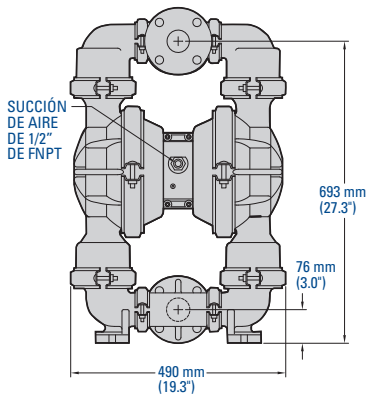

Curva de Flujo APTA PARA TPE

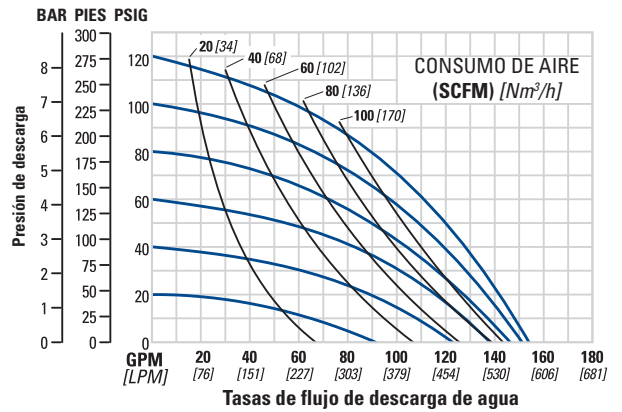

Tenga en cuenta que las dimensiones varían según el material y la conexión. Para más información, haga referencia a P8 Plástico EOM.

WILDEN®

PSG
22069 Van Buren Street
Grand Terrace
CA, 92313-5651
USA
P: +1 (909) 422-1730
F: +1 (909) 783-3440
wildenpump.com



Where Innovation Flows

WIL-19070-C-02sp

Socio autorizado de PSG®:

Copyright 2022 PSG®, una compañía Dover